

INFO – G d.o.o.

informatika, građenje, marketing
OIB:17371898479
Sjedište: Svetice 36
Ured: Vlačka ulica 126
10 000 ZAGREB,
e-mail: info-g@info-g.hr
TEL: +385 1 23 17 304
FAX :+385 1 23 12 054

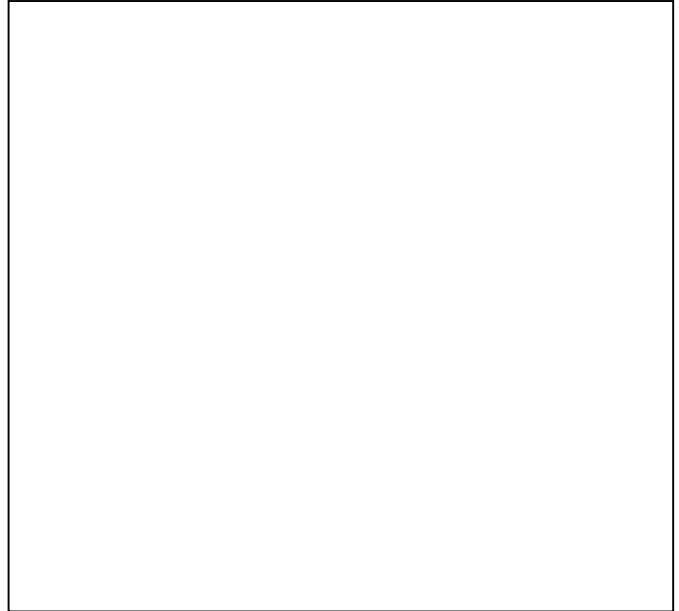

Investitor:	ŽUPA NAŠAŠČA SVETOG KRIŽA RASINJA Baruna Inkeya 8, 48312 Rasinja OIB: 34821800585	
Građevina:	CRKVA NAŠAŠČA SV. KRIŽA U RASINJI	
Lokacija:	Baruna Inkeya 6, 48312 Rasinja k.č.br. 2950, k.o. Rasinja	
Razina razrade:	Snimka postojećeg stanja	
Vrsta projekta:	Arhitektonski projekt konstrukcije	
Naziv projekta:	SNIMKA POSTOJEĆEG STANJA	
Oznaka projekta:	2024-1127-A	
ZOP:	2024/1127	
Mapa:	1	
Glavni projektant:	Igor Hranilović, dipl. ing. građ., G212 Igor Hranilović Digitally signed by Igor Hranilović Date: 2025.10.22 11:54:42 +02'00'	
Projektant:	Ivan Foretić, dipl. ing. arh., A4139 Ivan Foretić Digitalno potpisao: Ivan Foretić Datum: 2025.10.22 13:46:43 +02'00'	
Direktor tvrtke:	Igor Hranilović, dipl. ing. građ., G212	
Mjesto i datum:	Zagreb, rujna 2025.	

POPIS MAPA:

GLAVNI PROJEKTANT: Igor Hranilović, dipl.ing.građ., br. ovl. G 212

ZOP: 2024/1127

MAPA 1: **ARHITEKTONSKI PROJEKT**
SNIMKA POSTOJEĆEG STANJA
INFO-G d.o.o., Svetice 36, 10 000 Zagreb
Ivan Foretić, dipl. ing. arh., A4139
BROJ PROJEKTA/TD: 2024-1127-A

MAPA 2: **PROJEKT OBNOVE KONSTRUKCIJE ZGRADE**
ZA CJELOVITU OBNOVU ZGRADE
INFO-G d.o.o., Svetice 36, 10 000 Zagreb
Igor Hranilović, dipl.ing.građ., br. ovl. G 212
BROJ PROJEKTA/TD: 2024-1127-GP

POPIS ELABORATA:

ELABORAT OCJENE POSTOJEĆEG STANJA GRAĐEVINSKE KONSTRUKCIJE
INFO-G d.o.o., Svetice 36, 10 000 Zagreb
Igor Hranilović, dipl.ing.građ., br. ovl. G 212
BROJ PROJEKTA/TD: 2024-1127-E

INVESTITOR: ŽUPA NAŠAŠĆA SVETOG KRIŽA RASINJA
Baruna Inkeya 8, 48312 Rasinja
OIB: 34821800585

GRAĐEVINA: CRKVA NAŠAŠĆA SV.KRIŽA U RASINJI
Baruna Inkeya 8, 48312 Rasinja
k.č.br. 2950, k.o. Rasinja

BROJ PROJEKTA: 2024-1127-A

A. OPĆI DIO

A.1. SADRŽAJ PROJEKTA

POPIS MAPA:	2
A. OPĆI DIO	3
A.1. SADRŽAJ PROJEKTA	4
A.2. OPĆI DOKUMENTI	6
A.2.1 UPIS TVRTKE U GLAVNU KNJIGU SUDSKOG REGISTRA	7
A.2.2 RJEŠENJE O UPISU U IMENIK OVLAŠTENIH INŽENJERA – GLAVNI PROJEKTANT 12	
A.2.3 RJEŠENJE O UPISU U HRVATSKU KOMORU ARHITEKATA – PROJEKTANT	14
A.2.4 DOPUŠTENJE MINISTARSTVA KULTURE REPUBLIKE HRVATSKE ZA RAD NA KULTURNIM DOBRIMA.....	16
A.2.5 IDENTIFIKACIJA NEKRETNINE	20
A.2.6 KONZERVATORSKE SMJERNICE ZA PROJEKTIRANJE OBNOVE KONSTRUKCIJE 22	
A.2.7 POPIS ZAKONA, PRAVILNIKA I PROPISA O TEHNIČKIM UVJETIMA, MJERAMA I NORMATIVIMA KOJI SU PRIMJENJENI	23
B. TEHNIČKI DIO	24
B.1. PODACI O AKTU NA TEMELJU KOJEG JE ZGRADA STEKLA STATUS POSTOJEĆE ZGRADE.....	25
B.2. TEHNIČKI OPIS POSTOJEĆE ZGRADE	26
B.2.1 LOKACIJA KONSTRUKCIJE, OPIS OBLIKA I VELIČINE KATASTARSKE ČESTICE .	26
B.2.2 TEHNIČKI OPIS POSTOJEĆEG STANJA NOSIVE KONSTRUKCIJE.....	27
C. FOTODOKUMENTACIJA	28
D. GRAFIČKI PRILOZI	33

1. Tlocrt prizemlja / 1. etaže zvonika	mj::1:100
2. Tlocrt pjevališta / 2. etaže zvonika	mj::1:100
3. Tlocrt potkrovlja / 3. etaže zvonika	mj::1:100
4. Tlocrt 4. etaže zvonika	mj::1:100
5. Presjeci A-A i B-B	mj::1:100
6. Sjeverno pročelje	mj::1:100
7. Južno pročelje	mj::1:100
8. Zapadno pročelje	mj::1:100
9. Istočno pročelje	mj::1:100
10. Detalj 1	mj::1:50
11. Detalj 2	mj::1:50
12. Detalj 3	mj::1:50
13. Detalj 4	mj::1:50
14. Detalj 5	mj::1:50
15. Detalj 6	mj::1:50

POPIS PROJEKTANATA I SURADNIKA:

GLAVNI PROJEKTANT:

1. Igor Hranilović, dipl. ing. građ, broj ovlaštenja: G212

PROJEKTANT:

1. Ivan Foretić, dipl. ing. arh., A4139

SURADNICE:

1. Katarina Habuš, građ. teh. / arh. teh.

INVESTITOR: **ŽUPA NAŠAŠĆA SVETOG KRIŽA RASINJA**
Baruna Inkeya 8, 48312 Rasinja
OIB: 34821800585

GRAĐEVINA: **CRKVA NAŠAŠĆA SV.KRIŽA U RASINJI**
Baruna Inkeya 8, 48312 Rasinja
k.č.br. 2950, k.o. Rasinja

BROJ PROJEKTA: **2024-1127-A**

A.2. OPĆI DOKUMENTI

A.2.1 UPIS TVRTKE U GLAVNU KNJIGU SUDSKOG REGISTRA



REPUBLIKA HRVATSKA
TRGOVAČKI SUD U ZAGREBU

Elektronički zapis
Datum: 12.02.2024

IZVADAK IZ SUDSKOG REGISTRA

SUBJEKT UPISA

MBS:

080072920

OIB:

17371898479

EUID:

HRSR.080072920

TVRTKA:

- 1 INFO-G d.o.o. za informatiku, graditeljstvo i marketing
- 1 INFO-G d.o.o.

SJEDIŠTE/ADRESA:

8 Zagreb (Grad Zagreb)
Svetice 36

ADRESA ELEKTRONIČKE POŠTE:

8 info-g@info-g.hr

PRAVNI OBLIK:

- 1 društvo s ograničenom odgovornošću

PREDMET POSLOVANJA:

- 1 70 - Poslovanje nekretninama
- 1 72 - Računalne i srodne aktivnosti
- 1 74.13 - Istraživanje tržišta i ispit. javnog mnijenja
- 1 74.14 - Savjetovanje u vezi s poslovanjem i upravlj.
- 1 * - zastupanje stranih tvrtki
- 4 * - Projektiranje i građenje građevina te stručni nadzor građenja
- 4 * - Energetsko certificiranje, energetski pregled zgrade i redoviti pregled sustava grijanja i sustava hlađenja ili klimatizacije u zgradi
- 4 * - Istraživanje i eksploatacija mineralnih sirovina
- 4 * - Izrada projekata građenja rudarskih objekata i postrojenja
- 4 * - Građenje ili izvođenje pojedinih radova na rudarskim objektima i postrojenjima
- 4 * - Stručni poslovi prostornog uređenja
- 4 * - Stručni poslovi zaštite okoliša
- 4 * - Stručni poslovi zaštite od buke
- 4 * - Izrada procjene opasnosti
- 4 * - Osposobljavanje za rad na siguran način
- 4 * - Izrada elaborata zaštite od požara
- 4 * - Stručni poslovi zaštite od požara
- 4 * - Obavljanje djelatnosti upravljanja projektom gradnje
- 4 * - Poslovi upravljanja nekretninom i održavanje nekretnina

Izrađeno: 2024-02-12 12:53:32
Podaci od: 2024-02-12

D004
Stranica: 1 od 5



REPUBLIKA HRVATSKA
TRGOVAČKI SUD U ZAGREBU

Elektronički zapis
Datum: 12.02.2024

IZVADAK IZ SUDSKOG REGISTRA

SUBJEKT UPISA

PREDMET POSLOVANJA:

- 4 * - Posredovanje u prometu nekretnina
- 4 * - Kupnja i prodaja robe
- 4 * - Pružanje usluga u trgovini
- 4 * - Obavljanje trgovačkog posredovanja na domaćem i inozemnom tržištu
- 4 * - Promidžba (reklama i propaganda)
- 4 * - Djelatnost javnoga cestovnog prijevoza putnika ili tereta u unutarnjem cestovnom prometu
- 4 * - Prijevoz tereta u unutarnjem i međunarodnom cestovnom prometu
- 4 * - Prijevoz za vlastite potrebe
- 4 * - Iznajmljivanje strojeva i opreme bez rukovatelja i predmeta za osobnu uporabu i kućanstvo
- 4 * - Skladištenje robe
- 4 * - Čišćenje svih vrsta objekata
- 4 * - Usluge informacijskog društva
- 4 * - Organiziranje kreativnih radionica, zabavnih igara, seminara, tečajeva, kongresa, audicija i ostalih promotivnih aktivnosti

OSNIVAČI/ČLANOVI DRUŠTVA:

- 4 IGOR HRANILOVIĆ, OIB: 12244707933
Zagreb, Maksimirska cesta 110
3 - član društva
- 7 NIKA HRANILOVIĆ, OIB: 80907985923
Zagreb, Svetice 36
9 - član društva
- 7 Dora Hranilović, OIB: 80837095963
Zagreb, Donje Svetice 83B
9 - član društva

OSOBE OVLAŠTENE ZA ZASTUPANJE:

- 4 Igor Hranilović, OIB: 12244707933
Zagreb, Maksimirska cesta 110
1 - direktor
1 - zastupa samostalno i pojedinačno
- 6 NIKA HRANILOVIĆ, OIB: 80907985923
Zagreb, Svetice 36
6 - direktor
6 - zastupa samostalno i pojedinačno, od 11.11.2022. godine
- 8 Dora Hranilović, OIB: 80837095963
Zagreb, Donje Svetice 83B
8 - prokurist
8 - od 26. rujna 2023. godine

Izrađeno: 2024-02-12 12:53:32
Podaci od: 2024-02-12

D004
Stranica: 2 od 5



REPUBLIKA HRVATSKA
TRGOVAČKI SUD U ZAGREBU

Elektronički zapis
Datum: 12.02.2024

IZVADAK IZ SUDSKOG REGISTRA

SUBJEKT UPISA

TEMELJNI KAPITAL:

8 4.080,00 euro

PRAVNI ODNOSI:

Osnivački akt:

- 1 Ugovor o osnivanju usklađen sa ZTD-om 14. prosinca 1995. godine i sastavljen u novom obliku kao Društveni ugovor
- 2 Odlukom članova društva od 08.11.1999.god. Društveni ugovor društva u cijelosti se mijenja.
- 4 Odlukom članova društva od 10.03.2015.godine, o izmjeni Društvenog ugovora od 08.11.1999.godine, u novi akt društva Društveni ugovor INFO-G d.o.o. promijenjen je cijeli tekst akta. Novi tekst akta društva pod nazivom Društveni ugovor INFO-G d.o.o. od 10.03.2015.godine, dostavljen u zbirku isprava.
- 8 Odlukom članova društva od 26. rujna 2023. izmijenjen je u cijelosti Društveni ugovor društva od 10. svibnja 2015. te je zamijenjen novim tekstom Društvenog ugovora od 26. rujna 2023. Novi tekst Društvenog ugovora od 26. rujna 2023. dostavljen sudu i uložen u zbirku isprava.

Promjene temeljnog kapitala:

- 4 Odlukom članova društva od 10.03.2015.godine, povećan je temeljni kapital društva s iznosa od 18.600,00 kn, za iznos od 1.400,00 kn, uplatom u novcu, na iznos od 20.000,00 kn, povećanjem postojećih poslovnih udjela članova društva pod rednim brojevima 1 i 2.
- 8 Odlukom članova društva od 26. rujna 2023. godine usklađen je temeljni kapital sa eurima i povećan je sa iznosa od 2.654,46 eura za iznos od 1.425,54 eura na iznos od 4.080,00 eura, uplatom u novcu, povećanjem nominalnih iznosa poslovnih udjela.

OSTALI PODACI:

- 1 Subjekt je upisan kod Trgovačkog suda u Zagrebu pod reg.ul. 1-42181

FINANCIJSKA IZVJEŠĆA:

	Predano	God.	Za razdoblje	Vrsta izvještaja
eu	30.06.23	2022	01.01.22 - 31.12.22	GFI-POD izvještaj

EVIDENCIJSKE DJELATNOSTI:

- | | | |
|---|---|--|
| 5 | * | - djelatnost istraživanja i eksploatacije ugljikovodika ili geotermalnih voda ili skladištenja prirodnog plina ili trajnog zbrinjavanja ugljikova dioksida, ovisno o primjeni |
| 5 | * | - djelatnost izrade dokumentacije o rezervama ili dokumentacije o građi, obliku, veličini i obujmu geoloških struktura pogodnih za skladištenje prirodnog plina ili trajno zbrinjavanje ugljikova dioksida |
| 5 | * | - djelatnost izrade naftno-rudarskih projekata |

Izrađeno: 2024-02-12 12:53:32
Podaci od: 2024-02-12

Stranica: 3 od 5 D004



IZVADAK IZ SUDSKOG REGISTRA

SUBJEKT UPISA

EVIDENCIJSKE DJELATNOSTI:

- 5 * - djelatnost izrade projekata građenja naftno-rudarskih objekata i postrojenja
- 5 * - građenje naftno-rudarskih objekata i postrojenja i stručni nadzor građenja naftno-rudarskih objekata i postrojenja

Upise u glavnu knjigu proveli su:

RBUS	Tc	Datum	Naziv suda
0001	Tt-95/9902-2	22.11.1996	Trgovački sud u Zagrebu
0002	Tt-99/6531-5	05.11.2001	Trgovački sud u Zagrebu
0003	Tt-10/13282-2	28.10.2010	Trgovački sud u Zagrebu
0004	Tt-15/6594-2	17.04.2015	Trgovački sud u Zagrebu
0005	Tt-21/17244-2	14.04.2021	Trgovački sud u Zagrebu
0006	Tt-22/51609-2	23.11.2022	Trgovački sud u Zagrebu
0007	Tt-23/19399-2	01.06.2023	Trgovački sud u Zagrebu
0008	Tt-23/38042-4	06.02.2024	Trgovački sud u Zagrebu
0009	Tt-23/38042-5	09.02.2024	Trgovački sud u Zagrebu
eu	/	27.09.2010	elektronički upis
eu	/	30.03.2011	elektronički upis
eu	/	31.03.2012	elektronički upis
eu	/	29.03.2013	elektronički upis
eu	/	30.06.2014	elektronički upis
eu	/	31.03.2015	elektronički upis
eu	/	28.06.2016	elektronički upis
eu	/	29.06.2017	elektronički upis
eu	/	18.06.2018	elektronički upis
eu	/	04.04.2019	elektronički upis
eu	/	19.06.2020	elektronički upis
eu	/	24.06.2021	elektronički upis
eu	/	29.06.2022	elektronički upis
eu	/	30.06.2023	elektronički upis

Sukladno Uredbi o tarifi sudskih pristojbi (NN br. 37/2023)
 Tar. br. 28. ne plaća se pristojba za izdavanje aktivnog i/ili povijesnog izvotka iz sudskog registra.



REPUBLIKA HRVATSKA
TRGOVAČKI SUD U ZAGREBU

Elektronički zapis
Datum: 12.02.2024

IZVADAK IZ SUDSKOG REGISTRA

SUBJEKT UPISA



Ova isprava je u digitalnom obliku elektronički potpisana certifikatom:
CN=sudreg, L=ZAGREB,
O=MINISTARSTVO PRAVOSUĐA I UPRAVE HR72910430276, C=HR

Broj zapisa: 00EX7-2m2zv-zkppz-xeLrg-0CsnK
Kontrolni broj: 5hsGE-VHDVa-SZ7v5-zlohJ

Skeniranjem ovog QR koda možete provjeriti točnost podataka.

Isto možete učiniti i na web stranici

http://sudreg.pravosudje.hr/registar/kontrola_izvornika/ unosom gore navedenog broja zapisa i kontrolnog broja dokumenta.

U oba slučaja sustav će prikazati izvornik ovog dokumenta. Ukoliko je ovaj dokument identičan prikazanom izvorniku u digitalnom obliku, Ministarstvo pravosuđa i uprave potvrđuje točnost isprave i stanje podataka u trenutku izrade izvotka.

Provjera točnosti podataka može se izvršiti u roku tri mjeseca od izdavanja isprave.

Izrađeno: 2024-02-12 12:53:32
Podaci od: 2024-02-12

Stranica: 5 od 5 D004

A.2.2 RJEŠENJE O UPISU U IMENIK OVLAŠTENIH INŽENJERA – GLAVNI PROJEKTANT



REPUBLIKA HRVATSKA
HRVATSKA KOMORA ARHITEKATA
I INŽENJERA U GRADITELJSTVU

Klasa: UP/I-360-01/99-01/212
Urbroj: 314-01-99-1
Zagreb, 13. kolovoza 1999.

Na temelju članaka 24. i 50. Zakona o Hrvatskoj komori arhitekata i inženjera u graditeljstvu (Narodne novine, broj 47/98), Odbor za upise razreda inženjera građevinarstva, rješavajući po zahtjevu Igora Hranilovića, dipl.ing.grad. iz Zagreba, Donje Svetice 83b. za upis u Imenik ovlaštenih inženjera građevinarstva, donio je sljedeće

RJEŠENJE

1. U **Imenik ovlaštenih inženjera građevinarstva** upisuje se **IGOR HRANILOVIĆ**, (JMBG 1607963334007), dipl.ing.grad. iz Zagreba, pod rednim brojem 212, s danom upisa 1. lipnja 1999. godine.
2. Upisom u **Imenik ovlaštenih inženjera građevinarstva**, Igor Hranilović, dipl.ing.grad. iz Zagreba, stječe pravo na uporabu strukovnog naziva **“ovlašteni inženjer građevinarstva”** i pravo na obavljanje poslova temeljem članka 25. Zakona o Hrvatskoj komori arhitekata i inženjera u graditeljstvu, a u svezi s člankom 4. stavkom 1. Statuta Hrvatske komore arhitekata i inženjera u graditeljstvu, te ostala prava i dužnosti sukladno posebnim propisima.
3. Ovlaštenom inženjeru građevinarstva izdaje se **“inženjerska iskaznica”** i stječe pravo na uporabu **“pečata”**.

O b r a z l o ž e n j e

Igor Hranilović, dipl.ing.grad. iz Zagreba, podnio je Zahtjev za upis u Imenik ovlaštenih inženjera građevinarstva.

Odbor za upise razreda inženjera građevinarstva proveo je postupak u povodu dostavljenog Zahtjeva, te je temeljem članka 24. stavka 2. Zakona o Hrvatskoj komori arhitekata i inženjera u graditeljstvu (Narodne novine, broj 40/99), a u svezi s člankom 5. stavkom 4. i člankom 20. Statuta Hrvatske komore arhitekata i inženjera u graditeljstvu (Narodne novine, broj 40/99), riješeno kao u izreci.

Upisom u Imenik ovlaštenih inženjera građevinarstva imenovani stječe pravo na izradu i uporabu pečata, sukladno članku 35. Statuta Hrvatske komore arhitekata i inženjera u graditeljstvu i na izdavanje "inženjerske iskaznice".

Na temelju članka 141. stavka 1. točke 1. Zakona o općem upravom postupku (Narodne novine, broj 53/91), predmet je riješen po skraćenom postupku.

Pouka o pravnom lijeku

Protiv ovog Rješenja žalba nije dopuštena, ali se može pokrenuti upravni spor podnošenjem tužbe Upravnom sudu Republike Hrvatske, u roku 30 dana od primitka ovog Rješenja.

PREDSJEDNIK KOMORE
Franić
Ivan Franić: dipl.ing.arh.

Dostaviti:

1. Igoru Hraniloviću,
Zagreb, Donje Svetice 83b,
uz povrat potvrde o izvršenoj dostavi
2. U Zbirku isprava Komore
3. Pismohrana Komore

A.2.3 RJEŠENJE O UPISU U HRVATSKU KOMORU ARHITEKATA – PROJEKTANT

1



REPUBLIKA HRVATSKA

HRVATSKA KOMORA ARHITEKATA

Klasa: UP/I-034-02/15-01/05

Urbroj: 505-04-15-2

Zagreb, 26.kolovoza 2015.

Odbor za upis Hrvatske komore arhitekata u sastavu Željka Jurković, dipl. ing. arh., Vladimir Kasun, dipl. ing. arh., Zoran Boševski, dipl. ing. arh., Neno Kezić, dipl. ing. arh., Doris Smirčić, dipl. ing. arh., odlučujući o zahtjevu, IVANA FORETIĆA, dipl. ing. arh., iz DUGOG SELA, KOZINSKA 57 u predmetu upisa u Imenik ovlaštenih arhitekata na svojoj sjednici održanoj 24.08.2015. godine na temelju članka 26. Zakona o komori arhitekata i komorama inženjera u graditeljstvu i prostornom uređenju (Narodne novine broj 78/15), po zahtjevu stranke donosi

RJEŠENJE

1. U Imenik ovlaštenih arhitekata upisuje se IVAN FORETIĆ, dipl.ing.arh., iz DUGOG SELO, KOZINSKA 57 u stručni smjer: **ovlašteni arhitekt** pod rednim brojem **4139**, s danom upisa **24.08.2015.** godine.
2. Upisom u Imenik ovlaštenih arhitekata, IVAN FORETIĆ, dipl.ing.arh., stječe pravo na uporabu strukovnog naziva "**ovlašteni arhitekt**" i pravo na obavljanje stručnih poslova temeljem članka 49. i članka 53. Zakona o poslovima i djelatnostima prostornog uređenja i gradnje, te pravo na pečat i iskaznicu ovlaštenog arhitekta
3. Upisom u Imenik ovlaštenih arhitekata, IVANU FORETIĆU, dipl.ing.arh. Komora izdaje pečat i iskaznicu ovlaštenog arhitekta.
4. Troškovi postupka u iznosu od 1.000.00, kuna uplaćeni su na račun Hrvatske komore arhitekata.
5. Žalba protiv ovog rješenja ne odgađa njegovo izvršenje.

Obrazloženje

IVAN FORETIĆ, dipl.ing.arh., DUGO SELO, KOZINSKA 57 podnio je ovom javnopravnom tijelu zahtjev za upis u Imenik ovlaštenih arhitekata Hrvatske komore arhitekata dana 06.08.2015. godine.

Odbor za upis Hrvatske komore arhitekata proveo je na sjednici održanoj 24.08.2015. godine postupak razmatranja dostavljenog potpunog zahtjeva imenovanog te utvrdio da je IVAN FORETIĆ:

- završio odgovarajući studij i stekao akademski naziv diplomirani inženjer arhitekture
- da je stekao odgovarajuće stručno iskustvo u trajanju od dvije godine
- da je položio stručni ispit za poslove sudionika i gradnji.

Temeljem ovako utvrđenog činjeničnog stanja ispunjeni su uvjeti propisani u čl. 27. Zakona o komori arhitekata i komorama inženjera u graditeljstvu i prostornom uređenju.

IVAN FORETIĆ dipl.ing.arh., upisom u Imenik ovlaštenih arhitekata Hrvatske komore arhitekata od dana 24.08.2015. godine stječe pravo na uporabu strukovnog naziva ovlaštenu arhitekt, pravo na pečat i iskaznicu, te sva prava i obveze sukladno Zakonu o komori arhitekata i komorama inženjera u graditeljstvu i prostornom uređenju i Zakonu o poslovima i djelatnostima prostornog uređenja i gradnje koja se odnose na ovlaštene arhitekate.

Slijedom ovako utvrđenog činjeničnog stanja zahtjevu je valjalo udovoljiti, te primjenom odredbi Zakona o komori arhitekata i komorama inženjera u graditeljstvu i prostornom uređenju i Zakona o poslovima i djelatnostima prostornog uređenja i gradnje riješiti kao u izreci.

Uputa o pravnom lijeku: Protiv ovog rješenja može se izjaviti žalba Ministarstvu graditeljstva i prostornoga uređenja, u roku od 15 dana od dostave ovog rješenja.

Upravna pristojba po tarifnom broju 1. i 2. Tarife upravnih pristojbi Zakona o upravnim pristojbama (NN br. 8/96, 77/96, 131/97, 68/98, 66/99, 145/99, 30/00, 116/00, 163/03, 17/04, 110/04, 141/04, 150/05, 153/05, 129/06, 117/07, 25/08, 60/08, 20/10, 69/10, 126/11, 112/12, 19/13, 80/13, 40/14, 69/14, 87/14 i 94/14) naplaćena je i poništena na podnesku.

Predsjednica Hrvatske komore arhitekata

Zeljka Jurković, dipl.ing.arh.

Jurkovic



Dostaviti:

1. IVAN FORETIĆ, dipl.ing.arh., DUGO SELO, KOZINSKA 57
2. U Zbirku isprava Komore

A.2.4 DOPUŠTENJE MINISTARSTVA KULTURE REPUBLIKE HRVATSKE ZA RAD NA KULTURNIM DOBRIMA



REPUBLIKA HRVATSKA
MINISTARSTVO KULTURE I MEDIJA

UPRAVA ZA ZAŠTITU KULTURNE BAŠTINE

Klasa: UP/I-612-08/19-03/0221

Urbroj: 532-04-01-01-01/6-20-11

Zagreb, 2. listopada 2020.

Ministarstvo kulture i medija rješavajući o zahtjevu Ivana Foretića, dipl. ing. arh. iz Seseveta, na temelju članka 100. stavka 1. Zakona o zaštiti i očuvanju kulturnih dobara („Narodne novine“ br. 69/99, 51/03, 157/03, 87/09, 88/10, 61/11, 25/12, 136/12, 157/13, 152/14, 44/17, 90/18, 32/20 i 62/20), a u svezi sa člancima 12. i 34. podstavkom 2. Zakona o ustrojstvu i djelokrugu tijela državne uprave („Narodne novine“, broj 85/20) te temeljem članka 11. stavka 1. Pravilnika o uvjetima za dobivanje dopuštenja za obavljanje poslova na zaštiti i očuvanju kulturnih dobara („Narodne novine“ br. 98/18), u postupku izdavanja dopuštenja za obavljanje poslova na zaštiti i očuvanju kulturnih dobara, na prijedlog Stručnog povjerenstva za utvrđivanje uvjeta za obavljanje poslova na zaštiti i očuvanju kulturnih dobara, donosi

RJEŠENJE

1. Utvrđuje se da je **Ivan Foretić, dipl. ing. arh. iz Seseveta**, OIB 80100469623, stručno osposobljen za obavljanje poslova zaštite i očuvanja kulturnih dobara iz **članka 2. stavka 1. točaka 6. i 7.** Pravilnika o uvjetima za dobivanje dopuštenja za obavljanje poslova na zaštiti i očuvanju kulturnih dobara i to za **izradu arhitektonskog snimka postojećeg stanja nepokretnog kulturnog dobra i idejnog, glavnog i izvedbenog projekta za radove na nepokretnom kulturnom dobru** te mu se izdaje dopuštenje za obavljanje navedenih poslova.
2. Osoba iz točke 1. ovoga Rješenja dužna je o svakoj promjeni glede ispunjenja propisanih uvjeta za obavljanje poslova iz točke 1. ovoga Rješenja, pisano obavijestiti Ministarstvo kulture i medija u roku od 8 dana od nastale promjene.
3. Rješenjem Klasa: UP/I-612-08/16-03/0098, Urbroj: 532-04-01-01-01/7-16-5 od 8. studenog 2016., Ivan Foretić, dipl. ing. arh. upisan je u Upisnik specijaliziranih pravnih i fizičkih osoba koje imaju dopuštenje za obavljanje poslova na zaštiti i očuvanju kulturnih dobara pod rednim brojem **2675**.

Obrazloženje

Ovlašteni arhitekt Ivan Foretić, dipl. ing. arh. iz Sesveta podnio je Ministarstvu kulture i medija zahtjev za izdavanje novoga dopuštenja za obavljanje poslova zaštite i očuvanja kulturnih dobara, sukladno Pravilniku o uvjetima za dobivanje dopuštenja za obavljanje poslova na zaštiti i očuvanju kulturnih dobara.

Zahtjevu je priložen podatak o upisu u Imenik ovlaštenih arhitekata pod brojem A 4139, popis obavljenih poslova na kulturnim dobrima te Izjava o poduzimanju potrebnih mjera sukladno članku 7. Pravilnika.

Stručno povjerenstvo je na temelju priložene i dopunjene dokumentacije te mišljenja Gradskog zavoda za zaštitu spomenika kulture i prirode u Zagrebu od 4. prosinca 2019., Konzervatorskog odjela u Sisku od 15. prosinca 2019. i 5. ožujka 2020., a sukladno članku 11. stavku 1. navedenog Pravilnika, utvrdilo da postoje propisani uvjeti za obavljanje poslova iz članka 2. stavka 1. točaka 6. i 7. Pravilnika: izrada arhitektonskog snimka postojećeg stanja nepokretnog kulturnog dobra te idejnog, glavnog i izvedbenog projekta za radove na nepokretnom kulturnom dobru.

Fizička osoba kojoj je Ministarstvo kulture i medija izdalo dopuštenje, sukladno točki 1. ovoga Rješenja, dužna je poslove zaštite i očuvanja kulturnog dobra obavljati sukladno Zakonu o zaštiti i očuvanju kulturnih dobara i propisima donesenim na temelju toga Zakona, sukladno članku 13. stavku 1. citiranog Pravilnika.

Fizička osoba kojoj je Ministarstvo kulture i medija izdalo dopuštenje, sukladno točki 1. ovoga Rješenja, dužna je o svakoj promjeni glede ispunjavanja uvjeta propisanih citiranim Pravilnikom i drugih podataka vezanih uz njezino poslovanje, pisano obavijestiti Ministarstvo kulture i medija u roku od osam dana od nastanka promjene radi unošenja izmjena u Upisnik, sukladno članku 12. stavku 1. citiranog Pravilnika.

Iz gore navedenih razloga riješeno je kao u izreci ovoga Rješenja.

Uputa o pravnom lijeku:

Protiv ovog Rješenja nije dopuštena žalba, ali se može pokrenuti upravni spor tužbom nadležnom Upravnom sudu. Tužba se podnosi u roku od 30 dana od dana dostave ovog rješenja. Tužba se predaje nadležnom Upravnom sudu neposredno u pisanom obliku, usmeno na zapisnik ili se šalje poštom. Uz tužbu se dostavlja izvornik ili preslika ovoga Rješenja za Upravni sud, prijepis tužbe i priloga za tuženika, a ako ih ima i za svaku zainteresiranu osobu.

POMOĆNIK MINISTRICE



Davor Trupković, dipl. ing. arh.

Dostavlja se:

1. Ivan Foretić, d.i.a., Ivana Brkanovića 14, 10360 Sesvete (s povratnicom)
2. Konzervatorski odjeli Ministarstva kulture i medija, svi
3. Gradski zavod za zaštitu spomenika kulture i prirode u Zagrebu
4. Upisnik fizičkih osoba koje imaju dopuštenje za obavljanje poslova zaštite i očuvanja kulturnih dobara, ovdje
5. Spis predmeta, ovdje



REPUBLIKA HRVATSKA
MINISTARSTVO KULTURE I MEDIJA

UPRAVA ZA ZAŠTITU KULTURNE BAŠTINE

Klasa: UP/I-612-08/19-03/0221

Urbroj: 532-04-01-01-01/6-20-14

Zagreb, 20. listopada 2020.

Ministarstvo kulture i medija na temelju članka 100. stavka 1. Zakona o zaštiti i očuvanju kulturnih dobara („Narodne novine“ br. 69/99, 51/03, 157/03, 87/09, 88/10, 61/11, 25/12, 136/12, 157/13, 152/14, 44/17, 90/18, 32/20 i 62/20), a u svezi sa člancima 12. i 34. podstavkom 2. Zakona o ustrojstvu i djelokrugu tijela državne uprave („Narodne novine“, broj 85/20) te temeljem članka 11. stavka 1. Pravilnika o uvjetima za dobivanje dopuštenja za obavljanje poslova na zaštiti i očuvanju kulturnih dobara („Narodne novine“ br. 98/18), u postupku izdavanja dopuštenja za obavljanje poslova na zaštiti i očuvanju kulturnih dobara, na prijedlog Stručnog povjerenstva za utvrđivanje uvjeta za obavljanje poslova na zaštiti i očuvanju kulturnih dobara, donosi

DOPUNSKO RJEŠENJE

1. Dopušta se **Ivanu Foretiću, dipl. ing. arh. iz Seseveta**, OIB 80100469623, obavljanje poslova zaštite i očuvanja kulturnih dobara iz **članka 2. stavka 1. točke 5.** Pravilnika o uvjetima za dobivanje dopuštenja za obavljanje poslova na zaštiti i očuvanju kulturnih dobara i to za **izradu konzervatorskih elaborata za nepokretno kulturno dobro.**
2. Osoba iz točke 1. ovoga Rješenja dužna je o svakoj promjeni glede ispunjenja propisanih uvjeta za obavljanje poslova iz točke 1. ovoga Rješenja, pisano obavijestiti Ministarstvo kulture i medija u roku od 8 dana od nastale promjene.
3. Po izvršnosti ovoga Rješenja, osoba iz točke 1. ovoga Rješenja, upisat će se u Upisnik specijaliziranih fizičkih osoba koje imaju dopuštenje za obavljanje poslova na zaštiti i očuvanju kulturnih dobara pod rednim brojem **2675.** i to za izradu konzervatorskih elaborata za nepokretno kulturno dobro.

Obrazloženje

Ivan Foretić, dipl. ing. arh. iz Sesveta podnio je 19. studenog 2019. godine zahtjev za izdavanje novog proširenog dopuštenja za obavljanje poslova na zaštiti i očuvanju kulturnih dobara, sukladno Pravilniku o uvjetima za dobivanje dopuštenja za obavljanje poslova na zaštiti i očuvanju kulturnih dobara.

Rješenjem Ministarstva kulture i medija Klasa: UP/I-612-08/19-03/0221, Urbroj: 532-04-01-01-01/6-20-11 od 2. listopada 2020. godine, utvrđuje se točkom 1. da je Ivan Foretić, dipl. ing. arh. iz Sesveta stručno osposobljen za obavljanje poslova zaštite i očuvanja kulturnih dobara iz članka 2. stavka 1. točaka 6. i 7. Pravilnika o uvjetima za dobivanje dopuštenja za obavljanje poslova na zaštiti i očuvanju kulturnih dobara i to za izradu arhitektonskog snimka postojećeg stanja nepokretnog kulturnog dobra te idejnog, glavnog i izvedbenog projekta za radove na nepokretnom kulturnom dobru.

Nakon donošenja predmetnog citiranog rješenja, a temeljem naknadnog mišljenja Gradskog zavoda za zaštitu spomenika kulture i prirode u Zagrebu, zaprimljenog 8. listopada 2020. godine, ustanovljeno je da Ivan Foretić, dipl. ing. arh. iz Sesveta ispunjava uvjete za obavljanje poslova zaštite i očuvanja kulturnih dobara iz članka 2. stavka 1. točke 5. Pravilnika o uvjetima za dobivanje dopuštenja za obavljanje poslova na zaštiti i očuvanju kulturnih dobara i to za izradu konzervatorskih elaborata za nepokretno kulturno dobro.

Fizička osoba kojoj je Ministarstvo kulture i medija izdalo dopuštenje, sukladno točki 1. ovoga Rješenja, dužna je poslove zaštite i očuvanja kulturnog dobra obavljati sukladno Zakonu o zaštiti i očuvanju kulturnih dobara i propisima donesenim na temelju toga Zakona, sukladno članku 13. stavku 1. citiranog Pravilnika.

Fizička osoba kojoj je Ministarstvo kulture i medija izdalo dopuštenje, sukladno točki 1. ovoga Rješenja, dužna je o svakoj promjeni glede ispunjavanja uvjeta propisanih citiranim Pravilnikom i drugih podataka vezanih uz njezino poslovanje, pisano obavijestiti Ministarstvo kulture i medija u roku od osam dana od nastanka promjene radi unošenja izmjena u Upisnik, sukladno članku 12. stavku 1. citiranog Pravilnika.

Po izvršnosti dopunskog rješenja, upisat će se ova dopuna pod rednim brojem upisa 2675. u Upisnik specijaliziranih osoba koje imaju dopuštenje za obavljanje poslova na zaštiti i očuvanju kulturnih dobara, u kojem će se evidentirati da je ista osoba dobila dopuštenje za obavljanje poslova iz točke 1. izreke ovoga Rješenja.

Iz gore navedenih razloga riješeno je kao u izreci ovoga Rješenja.

Uputa o pravnom lijeku:

Protiv ovog Rješenja nije dopuštena žalba, ali se može pokrenuti upravni spor tužbom nadležnom Upravnom sudu. Tužba se podnosi u roku od 30 dana od dana dostave ovog rješenja. Tužba se predaje nadležnom Upravnom sudu neposredno u pisanom obliku, usmeno na zapisnik ili se šalje poštom. Uz tužbu se dostavlja izvornik ili preslika ovoga Rješenja za Upravni sud, prijepis tužbe i priloga za tuženika, a ako ih ima i za svaku zainteresiranu osobu.

**POMOĆNIK MINISTRICE**
Davor Trupković, dipl. ing. arh.

Dostavlja se:

1. Ivan Foretić, d.i.a., Ivana Brkanovića 14, 10360 Sesvete (s povratnicom)
2. Konzervatorski odjeli Ministarstva kulture i medija, svi
3. Gradski zavod za zaštitu spomenika kulture i prirode u Zagrebu
4. Upisnik fizičkih osoba koje imaju dopuštenje za obavljanje poslova zaštite i očuvanja kulturnih dobara, ovdje
5. Spis predmeta, ovdje

A.2.5 IDENTIFIKACIJA NEKRETNINE

A.2.5.1 Izvadak iz katastarskog plana



REPUBLIKA HRVATSKA
DRŽAVNA GEODETSKA UPRAVA
PODRUČNI URED ZA KATASTAR
KOPRIVNICA

K.o. RASNJA
k.č.br.: 2950

KOPRIVNICA, 04.09.2024.

IZVOD IZ KATASTARSKOG PLANA

Ovaj izvod iz katastarskog plana je prilog uvjerenju: 938-08/2024-02/282

Mjerilo 1:1000

Izvorno mjerilo 1:2880

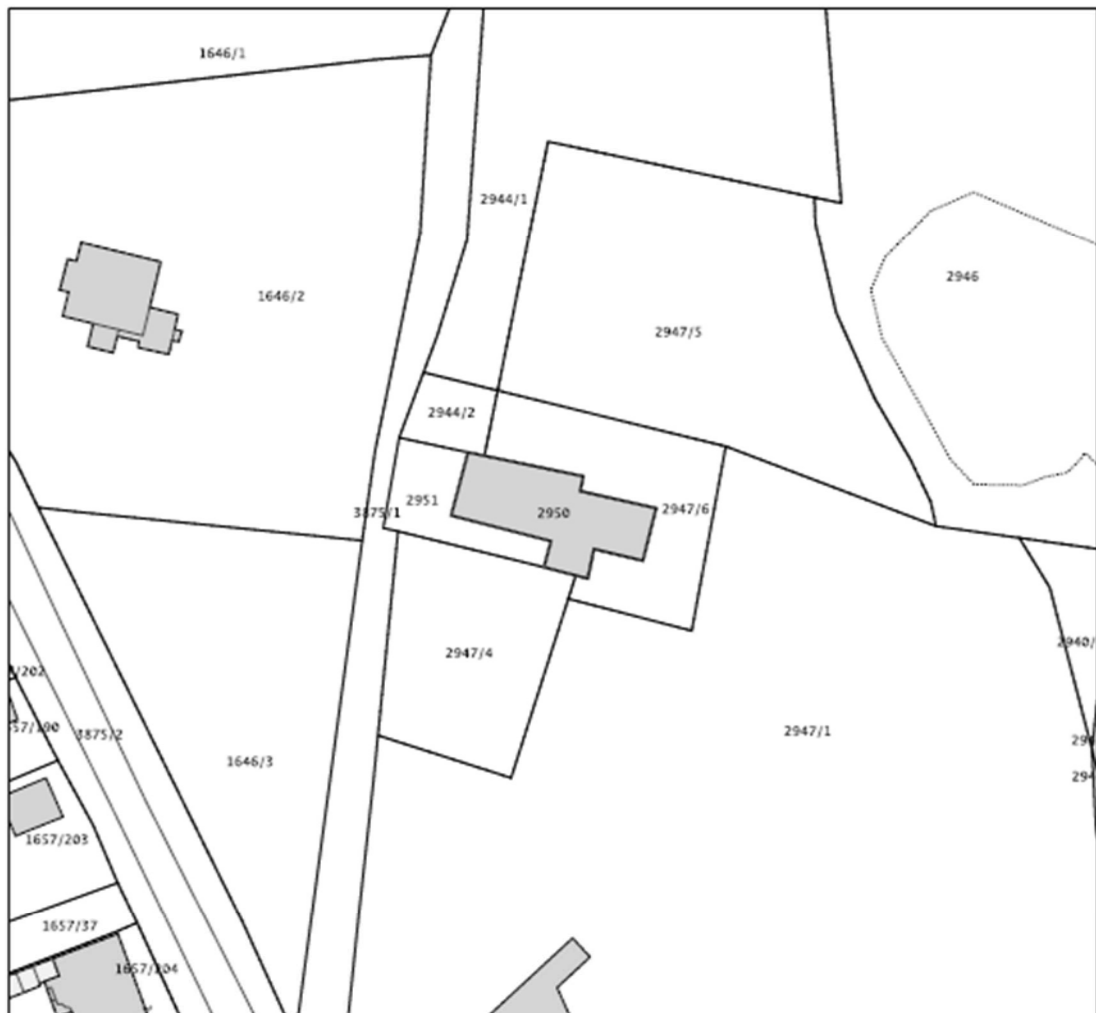

Službena osoba: Vedran Bojanić, geodetski tehničar
Stručni referent za geodetske poslove

**VEDRAN
BOJANIĆ**
Digitally signed
by VEDRAN
BOJANIĆ
Date: 2024.09.04
07:44:17 +02'00'

A.2.5.2 Prijepis posjedovnog lista



REPUBLIKA HRVATSKA
DRŽAVNA GEODETSKA UPRAVA
PODRUČNI URED ZA KATASTAR
KOPRIVNICA

KOPRIVNICA, 04.09.2024

IZVOD IZ POSJEDOVNOG LISTA

Ovaj izvod iz posjedovnog lista je prilog uvjerenju: 938-08/2024-02/282

Katastarska općina: RASINJA (Mbr. 314498)

Posjedovni list: 1148

Udio	Prezime i ime odnosno tvrtka ili naziv, prebivalište odnosno sjedište upisane osobe	OIB
1/1	ŽUPNI URED, UL.BARUNA INKEYA 8, RASINJA	

Podaci o katastarskim česticama

Zgr	Dio	Broj katastarske čestice	Adresa katastarske čestice/Način uporabe katastarske čestice/Način uporabe zgrade, naziv zgrade, kućni broj zgrade	Površina/m ²	Broj D.L.	Posebni pravni režimi	Primjedba
		2950	BARUNA INKEYA	399	6	KD	
			CRKVA, BARUNA INKEYA	399			
Ukupna površina katastarskih čestica				399			

Ostale katastarske čestice su kao nepotrebne ispuštene.

NAPOMENA: Ovaj izvod iz posjedovnog lista nije dokaz o vlasništvu na katastarskim česticama upisanim u posjedovnom listu.

Značenje oznaka pravnih režima: KD-KULTURNO DOBRO.

Službena osoba: Vedran Bojanić, geodetski tehničar
Stručni referent za geodetske poslove

VEDRAN
BOJANIĆ

Digitally signed
by VEDRAN
BOJANIĆ
Date: 2024.09.04
07:43:44 +02'00'

A.2.6 KONZERVATORSKE SMJERNICE ZA PROJEKTIRANJE OBNOVE KONSTRUKCIJE

Zgrada je upisana u Registar kulturnih dobara Republike Hrvatske kao pojedinačno zaštićeno dobro.

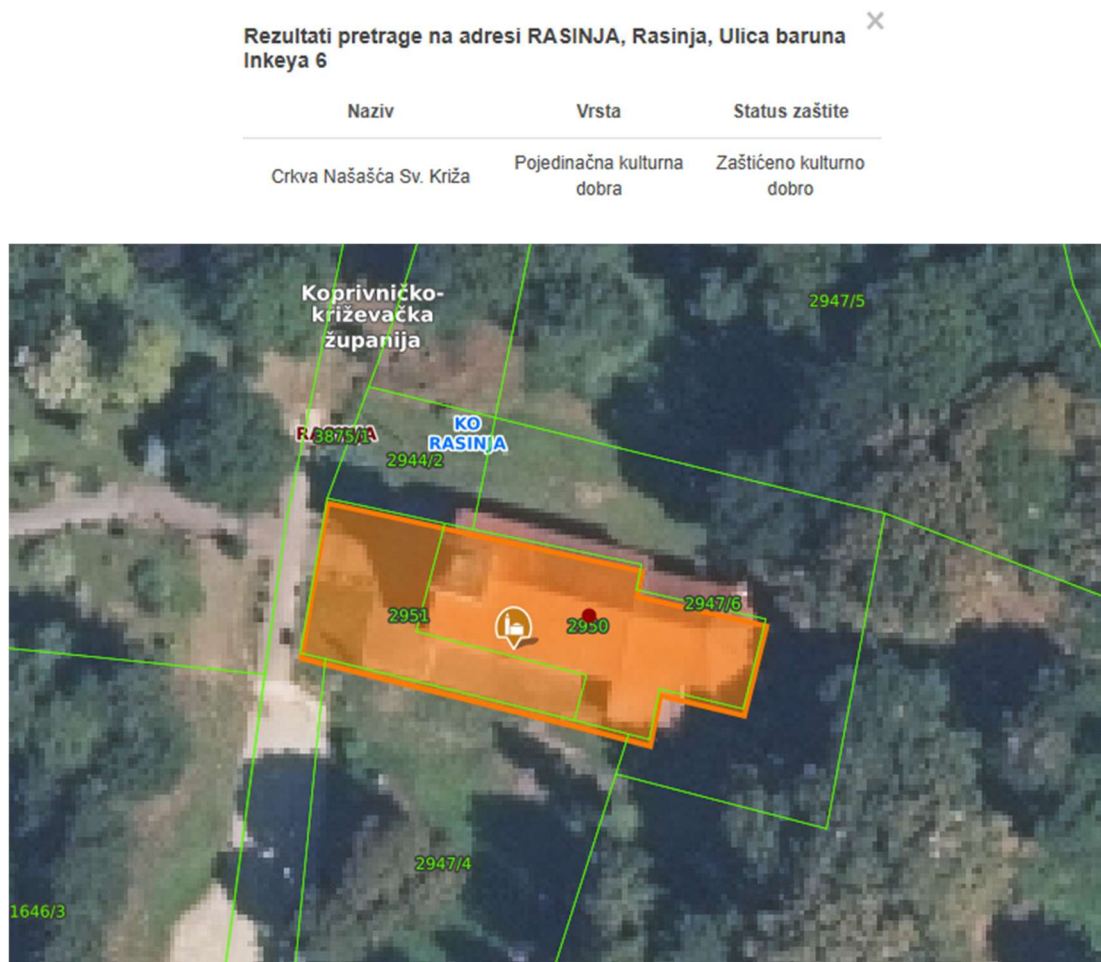

Slika 1. <https://geoportal.kulturnadobra.hr/geoportal.html#/>

Opći podatci

Naziv dobra:	Crkva Našašća Sv. Križa
Naziv dobra (eng):	
Lista i registarski broj:	Nepokretna pojedinačna, Z-3198
Pravni status:	Zaštićeno kulturno dobro
Vrsta:	Nepokretna pojedinačna
Klasifikacija:	sakralne građevine
Datacija:	15 st. n.e. - 19 st. n.e.
Autor:	
UNESCO:	

Slika 2. <https://registar.kulturnadobra.hr/#/>

Predmetna građevina pripada **kategoriji Z/A** (povijesne građevine koje su pojedinačno zaštićena kulturna dobra i građevine za koje će se provesti postupak utvrđivanja svojstva pojedinačnog kulturnog dobra) prema *Programu mjera obnove (NN 28/23)*.

A.2.7 POPIS ZAKONA, PRAVILNIKA I PROPISA O TEHNIČKIM UVJETIMA, MJERAMA I NORMATIVIMA KOJI SU PRIMJENJENI

ZAKONI

Zakon o obnovi zgrada oštećenih potresom na području Grada Zagreba, Krapinsko-zagorske županije, Zagrebačke županije, Sisačko-moslavačke županije i Karlovačke županije nn 21/23
Zakon o prostornom uređenju nn 153/13, 65/17, 114/18, 39/19, 98/19, 67/23
Zakon o gradnji nn 153/13, 20/17, 39/19, 125/19, 145/24
Zakon o postupanju s nezakonito izgrađenim zgradama nn 86/12, 143/13, 65/17, 14/19
Zakon o normizaciji nn 80/13
Zakon o zaštiti od požara nn 92/10, 114/22
Zakon o zaštiti na radu nn 71/14, 118/14, 154/14, 94/18, 96/18
Zakon o zaštiti od buke nn 30/09, 55/13, 153/13, 41/16, 114/18, 14/21
Zakon o zaštiti zraka nn 127/19, 57/22, 136/24
Zakon o zaštiti okoliša nn 80/13, 153/13, 78/15, 12/18, 118/18
Zakon o održivom gospodarenju otpadom nn 94/13, 73/17, 14/19, 98/19
Zakon o Državnom inspektoratu nn 115/18, 117/21, 67/23, 155/23
Zakon o vodama nn 66/19, 84/21, 47/23
Zakon o građevnim proizvodima nn 76/13, 30/14, 130/17, 39/19, 118/20
Zakon o građevinskoj inspekciji nn 153/13, 145/24
Zakon o komunalnom gospodarstvu nn 68/18, 110/18, 32/20, 145/24

PRAVILNICI

Pravilnik o sadržaju i tehničkim elementima projektne dokumentacije obnove, projekta za uklanjanje zgrade i projekta za građenje zamjenske obiteljske kuće oštećenih potresom na području Grada Zagreba, Krapinsko-zagorske županije i Zagrebačke županije nn 28/23
Pravilnik o osiguranju pristupačnosti građevina osobama s invaliditetom i smanjene pokretljivosti nn 78/13
Pravilnik o jednostavnim i drugim građevinama i radovima nn 112/17, 34/18, 36/19, 98/19, 31/20, 74/22, 155/23
Pravilnik o otpornosti na požar i drugim zahtjevima koje građevine moraju zadovoljiti u slučaju požara nn 29/13
Pravilnik o uvjetima za vatrogasne pristupe nn 35/1994

TEHNIČKI PROPISI

Tehnički propis za građevinske konstrukcije nn 17/17
Tehnički propis o građevnim proizvodima nn 35/18
Tehnički propis za staklene konstrukcije nn 53/17
Tehnički propis za prozore i vrata nn 69/06
Tehnički propis za dimnjake u građevinama nn 3/07
Tehnički propis o sustavima grijanja i hlađenja zgrada nn 110/08
Tehnički propis o sustavima ventilacije, djelomične klimatizacije i klimatizacije zgrada nn 3/07
Tehnički propis za sustave zaštite od djelovanja munje na građevinama 87/08

INVESTITOR: ŽUPA NAŠAŠĆA SVETOG KRIŽA RASINJA
Baruna Inkeya 8, 48312 Rasinja
OIB: 34821800585

GRAĐEVINA: CRKVA NAŠAŠĆA SV.KRIŽA U RASINJI
Baruna Inkeya 8, 48312 Rasinja
k.č.br. 2950, k.o. Rasinja

BROJ PROJEKTA: 2024-1127-A

B. TEHNIČKI DIO

B.1. PODACI O AKTU NA TEMELJU KOJEG JE ZGRADA STEKLA STATUS POSTOJEĆE ZGRADE



REPUBLIKA HRVATSKA
DRŽAVNA GEODETSKA UPRAVA
PODRUČNI URED ZA KATASTAR VARAŽDIN
ODJEL ZA KATASTAR NEKRETNINA IVANEC

KLASA: 938-08/23-02/144
URBROJ: 541-16-04/7-23-2
IVANEC, 13.10.2023

Odjel za katastar nekretnina Ivanec, OIB: 84891127540, na temelju čl. 168. Zakona o državnoj izmjeri i katastru nekretnina (»Narodne novine«, br. 112/18 i 39/22) , čl. 159. Zakona o općem upravnom postupku (»Narodne novine«, br. 47/09 i 110/21), a na zahtjev ŽUPNA NADARBINA SV.MARTINA, DONJA VOĆA 1, DONJA VOĆA, HRVATSKA izdaje se:

U V J E R E N J E

Potvrđuje se da je građevina evidentirana u katastarskom operatu K.o. DONJA VOĆA (Mbr.312100) u posjedovnom listu broj 555 i na katastarskom planu, detaljni list broj 9 na kčbr. 4228 K.o. DONJA VOĆA (Mbr.312100), prije 15. veljače 1968. godine. Tlocrtna površina evidentirane građevine očitana je iz digitalnog katastarskog plana i iznosi 367 m².

Sastavni dio ovog uvjerenja su izvod iz katastarskog plana i izvod iz posjedovnog lista.

Ovo se uvjerenje izdaje u svrhu dokazivanja da je građevina evidentirana prije 15.02.1968. te se u druge svrhe ne smije uporabiti.

Sukladno Zakonu o upravnim pristojbama (»Narodne novine«, br. 115/16 i 114/22) te Uredbi o tarifi upravnih pristojbi (»Narodne novine«, br. 156/22), upravna pristojba po Tar. br. 1. i Tar. br. 4. ne naplaćuje se.

Izradio/la:
Marko Maras, geometar
ovlašteni geodetski referent
Priloga: 2

Službena osoba:
Marko Maras, geometar
ovlašteni geodetski referent

	Naziv izdavatelja dokumenta	Zajednički informacijski sustav	Naziv izdavatelja certifikata	Fina R0C-TDU 2015, Financijska agencija, HR
	Vrijeme izdavanja dokumenta	13.10.2023 14:58	Serijski broj certifikata	221534416105192655245554058497634047225
	Kontrolni broj		Algoritam potpisa	RSA
	Skeniranjem QR koda navedenog na ovom elektroničkom zapisu možete provjeriti točnost podataka. Isto možete učiniti i na internet adresi https://oss.uredjenazemlja.hr/public/preuzmiDokument unosom kontrolnog broja. U oba slučaja sustav će prikazati izvornik ovog dokumenta. U slučaju da je ovaj dokument identičan prikazanom izvorniku u digitalnom obliku, Državna geodetska uprava potvrđuje točnost dokumenta i stanje podataka u trenutku izrade isprave.		Z153718076e5a1104	
Napomene				

B.2. TEHNIČKI OPIS POSTOJEĆE ZGRADE

B.2.1 LOKACIJA KONSTRUKCIJE, OPIS OBLIKA I VELIČINE KATASTARSKE ČESTICE

Predmetna građevina na adresi Baruna Inkeya 6, 48312 Rasinja nalazi se na katastarskoj čestici broj 2950 katastarske općine Rasinja. Čestica je nepravilnog oblika površine 399 m² što je vidljivo na prijepisu posjedovnog lista.

Predmetna građevina je samostojeća, tlocrtne površine cca 399 m². Predmetna građevina tlocrtno je nepravilnog oblika. Tlocrt joj čine: brod sa pjevalištem, poligonalno svetište, sakristija i zvonik. Na središnjem dijelu zapadnog pročelja izgrađen je zvonik četvrtastog tlocrta koji je natkriven lukovicom. Crkva se visinski sastoji se od prizemlja, pjevališta i potkrovlja. Zvonik se sastoji od 4 etaže.

Crkva je najvećih dimenzija 30,4 m x 11,7 m. Ukupna visina crkve iznosi 14 m, dok je zvonik bez lukovice visine 19,5 m.

Lokacija građevine u prostoru prikazana je na slici u nastavku.



Slika 3. Prikaz lokacije građevine

B.2.2 TEHNIČKI OPIS POSTOJEĆEG STANJA NOSIVE KONSTRUKCIJE

Namjena predmetne građevine je sakralna, odnosno radi se o crkvi.

B.2.2.1 Temeljna konstrukcija

Nisu vršeni probni iskopi za utvrđivanje dimenzija i materijala temelja. Napravljen je pregled tla oko objekta i zidova u kontaktu s tlom.

B.2.2.2 Vertikalni elementi

Nosivi sustav čine zidovi izrađeni od pune opeke normalnog formata.

Nosivi zidovi su debljine: brod 90 – 155 cm; svetište 116 – 181 cm; sakristija 142 cm; zvonik 90 – 129 cm (promjenjiva debljina po visini)

B.2.2.3 Horizontalni elementi

Stropna konstrukcija broda i svetišta su križni svodovi, dok je stropna konstrukcija sakristije češka kapa. Stropna konstrukcija etaže prizemlja i pjevališta zvonika je izvedena kao češka kapa, dok su ostale međukatne konstrukcije drveni grednici.

B.2.2.4 Vertikalna komunikacija – stubište

Vertikalna komunikacija između prizemlja i pjevališta odvija se preko drvenog stubišta, dok se vertikalna komunikacija između pjevališta i potkrovlja se odvija preko kamenog stubišta. Ostala vertikalna komunikacija unutar zvonika odvija se preko drvenih ljestvi.

B.2.2.5 Krovište

Dio broda ima zasebno dvostrešno krovište dok drugi dio broda i svetište imaju zajedničko višestrešno krovište s pokrovom od biber crijepa.

Zvonik je prekriven lukovicom s pokrovom od lima.

INVESTITOR: ŽUPA NAŠAŠĆA SVETOG KRIŽA RASINJA
Baruna Inkeya 8, 48312 Rasinja
OIB: 34821800585

GRAĐEVINA: CRKVA NAŠAŠĆA SV.KRIŽA U RASINJI
Baruna Inkeya 8, 48312 Rasinja
k.č.br. 2950, k.o. Rasinja

BROJ PROJEKTA: 2024-1127-A

C. FOTODOKUMENTACIJA



Slika 4. Sjeverno pročelje



Slika 5. Južno pročelje



Slika 6. Istočno pročelje



Slika 7. Zapadno pročelje



Slika 8. Poligonalno svetište



Slika 9. Brod crkve



Slika 10. Sakristija



Slika 11. Ulazni dio i pjevalište

INVESTITOR: ŽUPA NAŠAŠĆA SVETOG KRIŽA RASINJA

Baruna Inkeya 8, 48312 Rasinja

OIB: 34821800585

GRAĐEVINA: CRKVA NAŠAŠĆA SV.KRIŽA U RASINJI

Baruna Inkeya 8, 48312 Rasinja

k.č.br. 2950, k.o. Rasinja

BROJ PROJEKTA: 2024-1127-A

D. GRAFIČKI PRILOZI

1. Tlocrt prizemlja / 1. etaže zvonika	mj::1:100
2. Tlocrt pjevališta / 2. etaže zvonika	mj::1:100
3. Tlocrt potkrovlja / 3. etaže zvonika	mj::1:100
4. Tlocrt 4. etaže zvonika	mj::1:100
5. Presjeci A-A i B-B	mj::1:100
6. Sjeverno pročelje	mj::1:100
7. Južno pročelje	mj::1:100
8. Zapadno pročelje	mj::1:100
9. Istočno pročelje	mj::1:100
10. Detalj 1	mj::1:50
11. Detalj 2	mj::1:50
12. Detalj 3	mj::1:50
13. Detalj 4	mj::1:50
14. Detalj 5	mj::1:50
15. Detalj 6	mj::1:50

Glavni Projektant:

IGOR HRANILOVIĆ, dipl. ing. građ., G212

Projektant:

Ivan Foretić, dipl. ing. arh., A4139

TLOCRT PJEVALIŠTA / 2. ETAŽE ZVONIKA, MJ 1:100

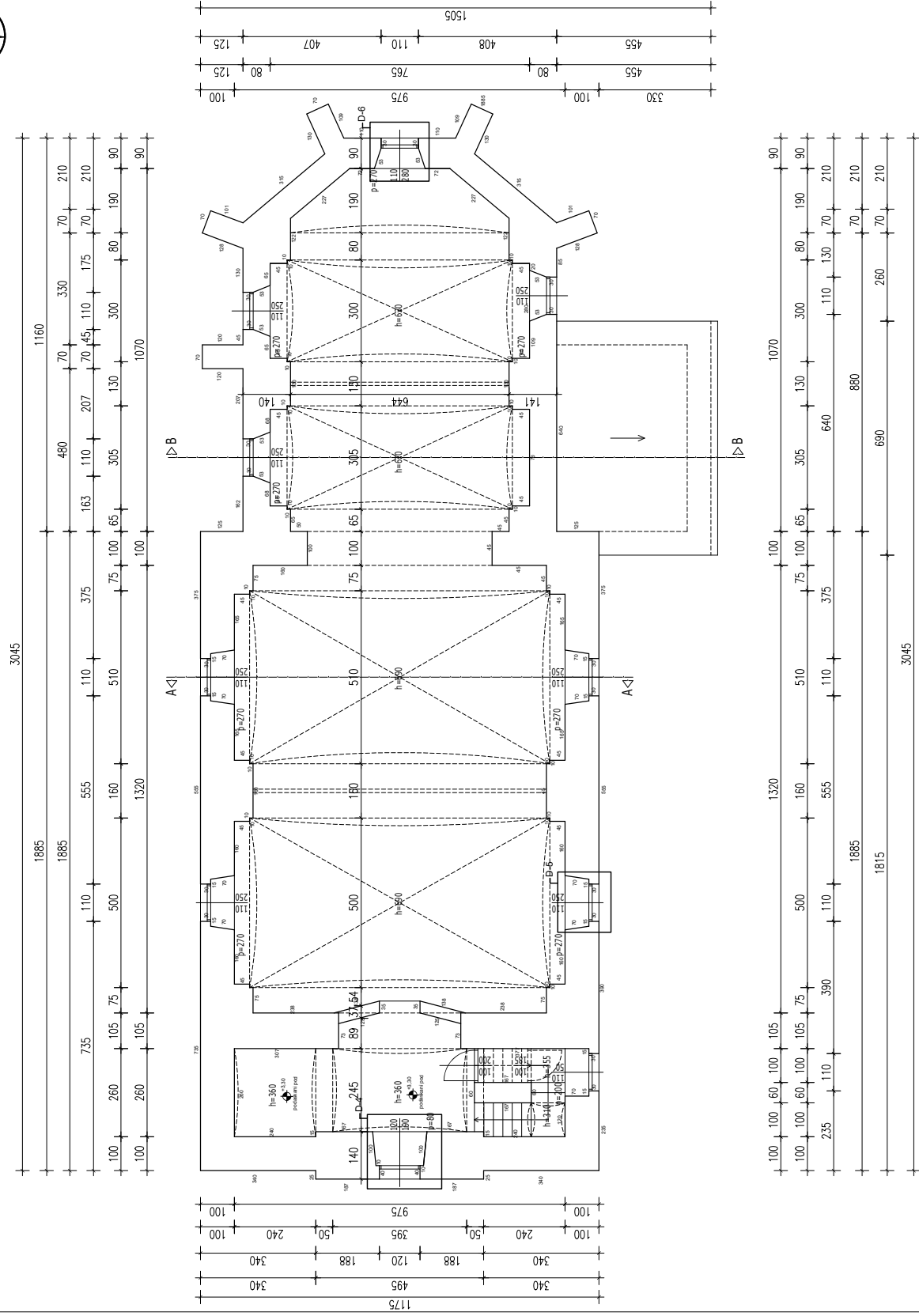

INFO-Gd.o.o. za građevinsko inženjerski projektovanje i izvođenje radova OIB: 17371888479 UREDBA: 136/2011 UREDBA: VLAŠKA 128	NARUČITELJ: ŽUPA NAŠAŠKA SVETOG KRIŽA RASINJA Baruna Inkeja 6, 48312 Rasinja OIB: 34821800895	BR. PROJEKTA: 2024 - 1127 - A	BROJ VACRITA: 2
	PROJEKTANT: Ivan Foretić, dipl. inž. arh., A4139	GRAĐEVINA: CRKVA NAŠAŠKA SV. KRIŽAU RASINJI	LOKACIJA: Baruna Inkeja 6, 48312 Rasinja k.č. 2950, k.o. Rasinja
	RAZINA: ARHITEKTONSKI PROJEKT - SNIMKA POSTOJEĆEG STANJA	SADRŽAJ: TLOCRT PJEVALIŠTA / 2. ETAŽE ZVONIKA	

TLOCRT 4. ETAŽE ZVONIKA, MJ 1:100

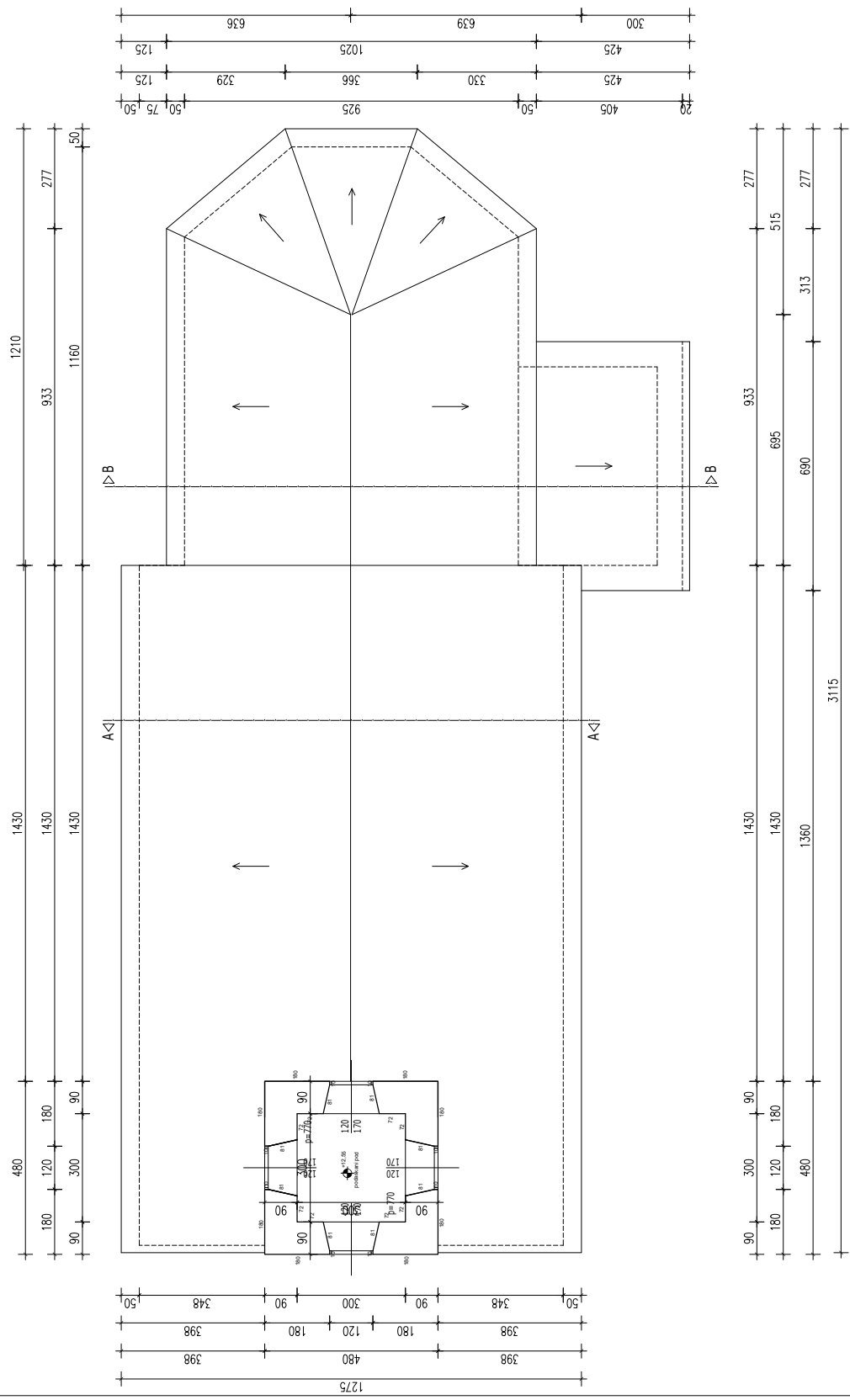

INFO-G d.o.o. za građevinsko inženjersko arhitektonsko projektovanje OIB: 17371888479 URBED: VAŠKA 128	NARUČITELJ: ŽUPA NAŠAŠKA SVETOG KRIŽA RASINJA Baruna Inkeya 6, 48312 Rasinja OIB: 34821800885
	GRADJEVINA: CRKVA NAŠAŠKA SV. KRIŽAU RASINJI
LOKACIJA: Baruna Inkeya 6, 48312 Rasinja k.č. 2950, k.o. Rasinja	PROJEKTANT: Ivan Foretić, dipl. ing. arh., A4139
RAZINA: ARHITEKTONSKI PROJEKT - SNIMKA POSTOJEĆEG STANJA	PROJEKAT: TLOCRT 4. ETAŽE ZVONIKA
SADRŽAJ: ZOP: 2024 - 1127 BR. PROJEKTA: 2024 - 1127 - A	DATUM: rujen, 2025. MJERILO: 1:100
BROJ VACRTA: 4	



PRESJEK A-A, MJ 1:100

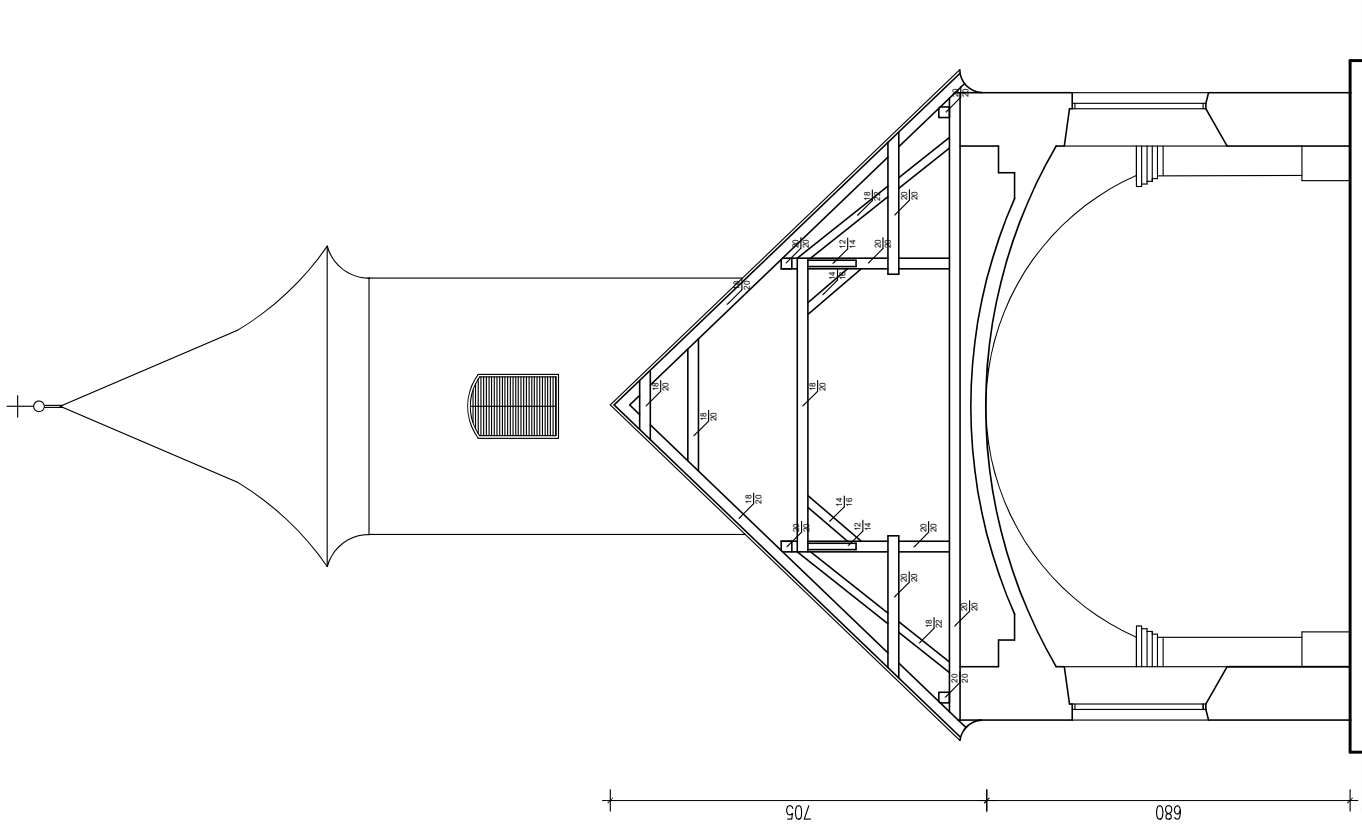

PRESJEK B-B, MJ 1:100

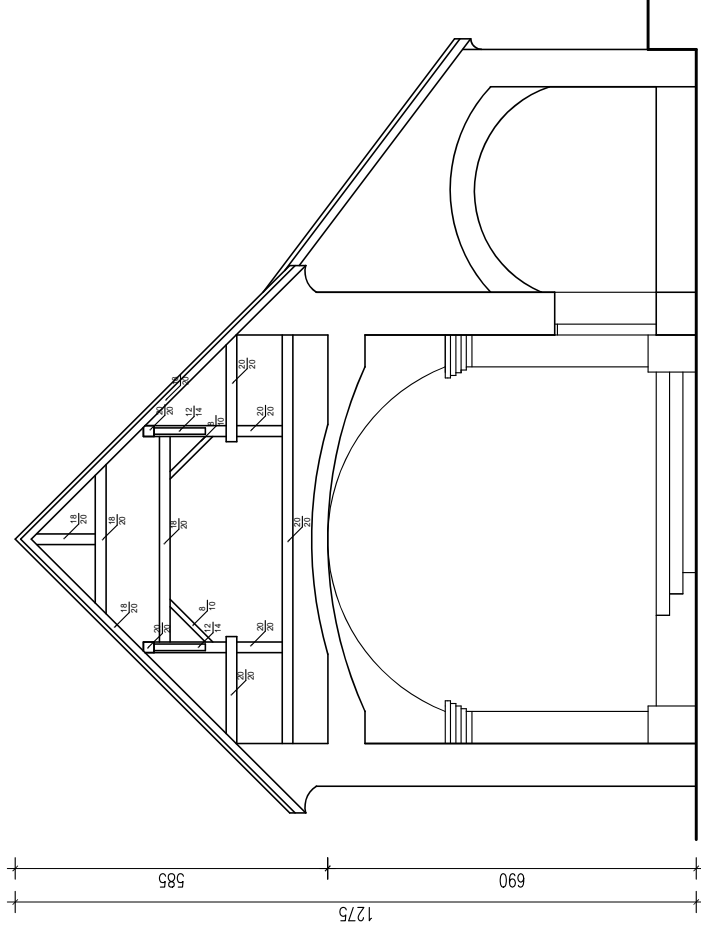

INFO-G d.o.o.

za građevinstvo i informatiku
OIB: 17371898479
10.000 ZAGREB, SVETICE 36
URED: VLAŠKA 126

PROJEKTANT: Ivan Foretić, dipl. ing. arh., A4139



NARUČITELJ: ŽUPA NAŠAŠČA SVETOG KRIŽA RASINJA
Baruna Inkeya 8, 48312 Rasinja
OIB: 34821800585

GRADEVINA: CRKVA NAŠAŠČA SV. KRIŽA U RASINJI

LOKACIJA: Baruna Inkeya 6, 48312 Rasinja
k.č. 2950, k.o. Rasinja

RAZINA: ARHITEKTONSKI PROJEKT - SNIMKA POSTOJEĆEG STANJA

SADRŽAJ: PRESJEK A-A I B-B

ZOP: 2024 - 1127 DATUM: rujanj, 2025.

BR. PROJEKTA: 2024 - 1127 -A MJERILO: 1:100

BROJ NACRTA: 5

ZAPADNO PROČELJE, MJ 1:100

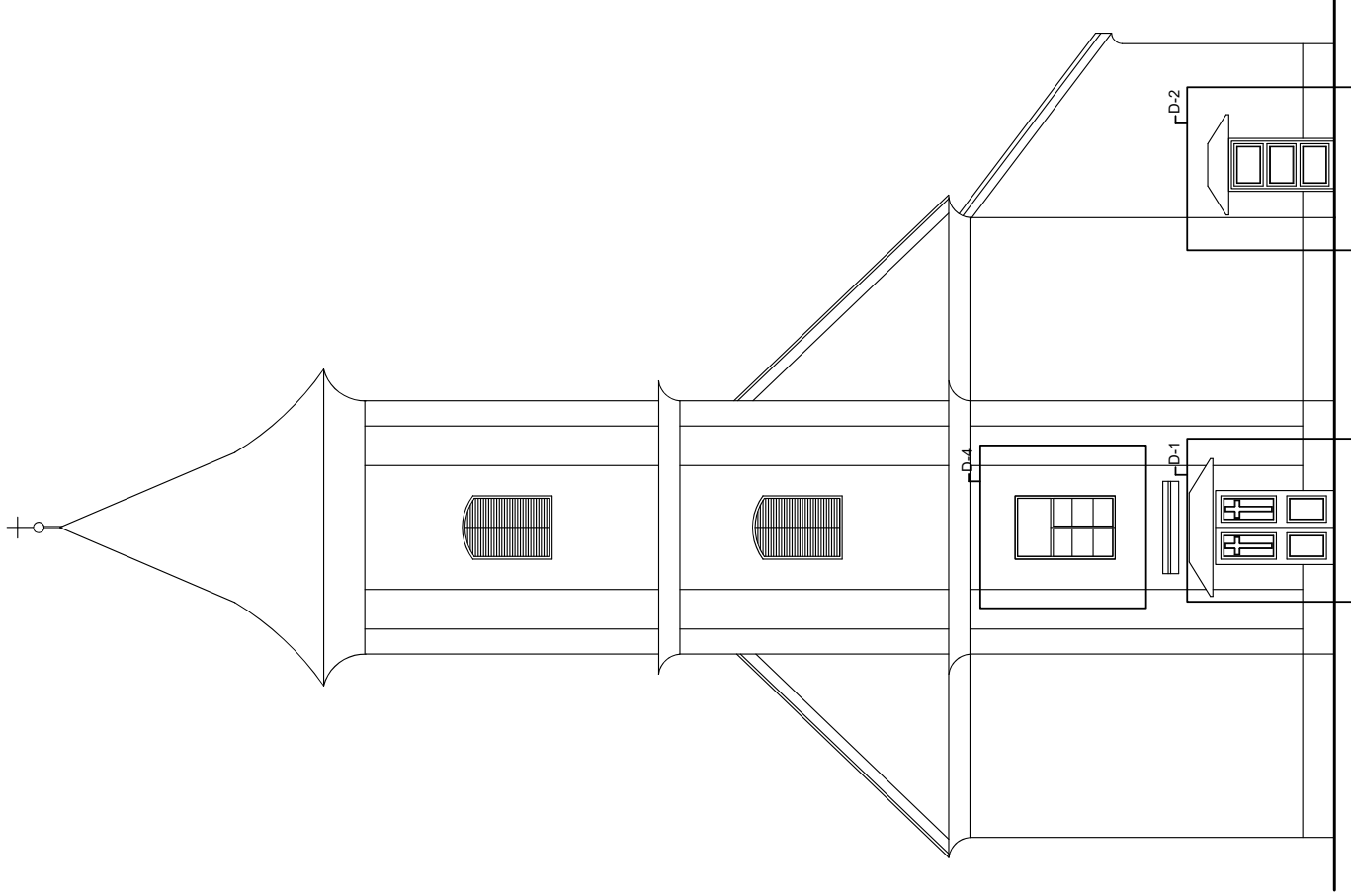

INFO-G d.o.o.

za građevinstvo i informatiku
OIB: 17271898479
10 000 ZAGREB, SVETICE 36
URED: VLAŠKA 126

PROJEKTANT: Ivan Foretić, dipl. ing. arh., A4139



NARUČITELJ: ŽUPA NAŠAŠKA SVETOG KRIŽA RASINJA
Baruna Inkeya 8, 48312 Rasinja
OIB: 34821800585

GRADEVINA: CRKVA NAŠAŠKA SV. KRIŽA U RASINJI

LOKACIJA: Baruna Inkeya 6, 48312 Rasinja
k.č. 2950, k.o. Rasinja

RAZINA: ARHITEKTONSKI PROJEKT - SNIMKA POSTOJEĆEG STANJA

SADRŽAJ: ZAPADNO PROČELJE

ZOP: 2024 - 1127

BR. PROJEKTA: 2024 - 1127 -A

DATUM: rujan, 2025.

MJERILO: 1:100

BROJ NACRTA: 8

ISTOČNO PROČELJE, MJ 1:100

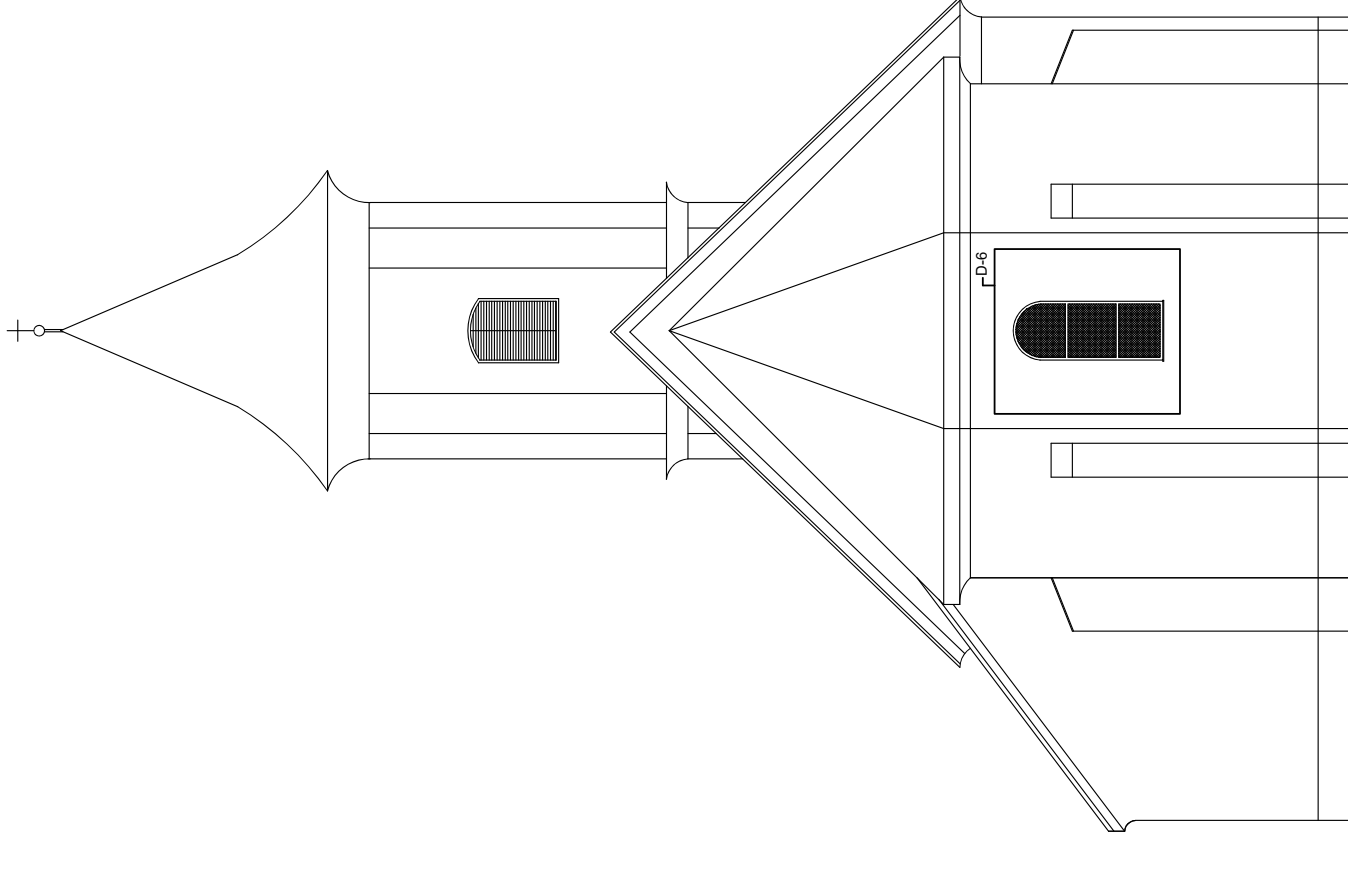

INFO-G d.o.o.

za građevstvo i informatiku
OIB: 17371898479
10 000 ZAGREB, SVETICE 36
URED: VLAŠKA 126

PROJEKTANT: Ivan Foretić, dipl. ing. arh., A4139



NARUČITELJ:

ŽUPA NAŠAŠĆA SVETOG KRIŽA RASINJA
Baruna Inkeya 8, 48312 Rasinja
OIB: 34821800585

GRADEVINA:

CRKVA NAŠAŠĆA SV. KRIŽA U RASINJI

LOKACIJA:

Baruna Inkeya 6, 48312 Rasinja
k.č. 2950, k.o. Rasinja

RAZINA:

ARHITEKTONSKI PROJEKT - SNIMKA POSTOJEĆEG STANJA

SADRŽAJ:

ISTOČNO PROČELJE

ZOP:

2024 - 1127

BR. PROJEKTA:

2024 - 1127 -A

BROJ NACRTA:

9

DATUM: rujanj, 2025.

MJERILO: 1:100

D-1

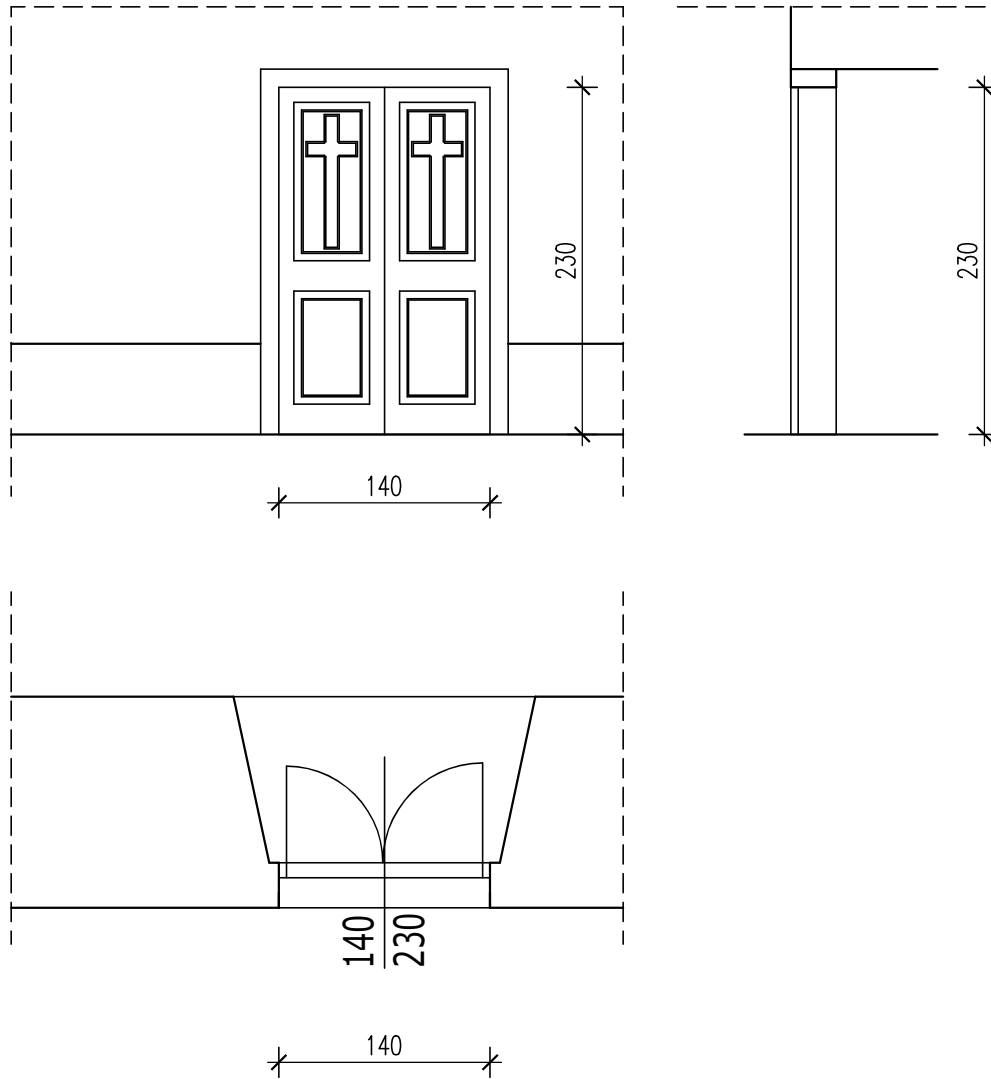

SVE MJERE KONTROLIRATI NA LICU MJESTA

INFO-G d.o.o. za graditeljstvo i informatiku OIB: 17371898479 10 000 ZAGREB, D. SVETICE 83B URED: VLAŠKA 126	NARUČITELJ:	ŽUPA NAŠAŠČA SVETOG KRIŽA RASINJA Baruna Inkeya 8, 48312 Rasinja OIB: 34821800585			
	GRAĐEVINA:	CRKVA NAŠAŠČA SV. KRIŽA U RASINJI			
PROJEKTANT: Ivan Foretić, dipl. ing. arh., A4139 	LOKACIJA:	Baruna Inkeya 6, 48312 Rasinja k.č. 2950, k.o. Rasinja			
	RAZINA:	ARHITEKTONSKI PROJEKT - SNIMKA POSTOJEĆEG STANJA			
	SADRŽAJ:	DETALJ 1			
	ZOP:	2024-1127	DATUM:	rujan, 2025.	BROJ NACRTA: 10
	BR. PROJEKTA:	2024-1127-A	MJERILO:	1:50	

D-2

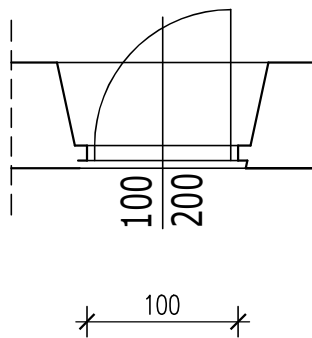
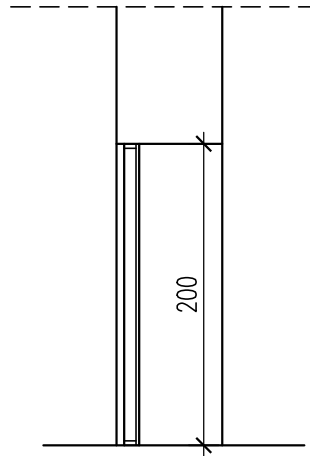
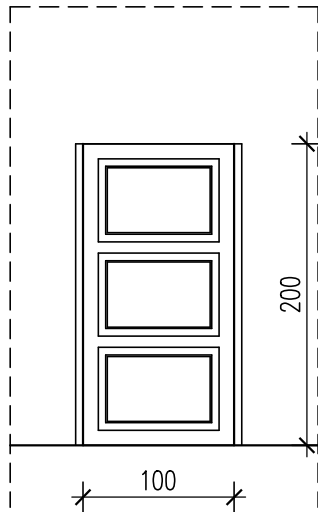

SVE MJERE KONTROLIRATI NA LICU MJESTA

INFO-G d.o.o. za graditeljstvo i informatiku OIB: 17371898479 10 000 ZAGREB, D. SVETICE 83B URED: VLAŠKA 126	NARUČITELJ:	ŽUPA NAŠAŠĆA SVETOG KRIŽA RASINJA Baruna Inkeya 8, 48312 Rasinja OIB: 34821800585		
	GRAĐEVINA:	CRKVA NAŠAŠĆA SV. KRIŽA U RASINJI		
PROJEKTANT: Ivan Foretić, dipl. ing. arh., A4139 	LOKACIJA:	Baruna Inkeya 6, 48312 Rasinja k.č. 2950, k.o. Rasinja		
	RAZINA:	ARHITEKTONSKI PROJEKT - SNIMKA POSTOJEĆEG STANJA		
	SADRŽAJ:	DETALJ 2		
	ZOP:	2024-1127	DATUM: rujan, 2025.	BROJ NACRTA: 11
	BR. PROJEKTA:	2024-1127-A	MJERILO: 1:50	

D-3

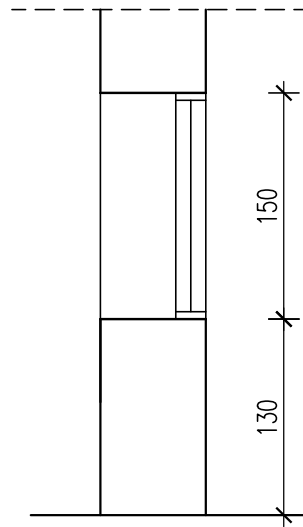
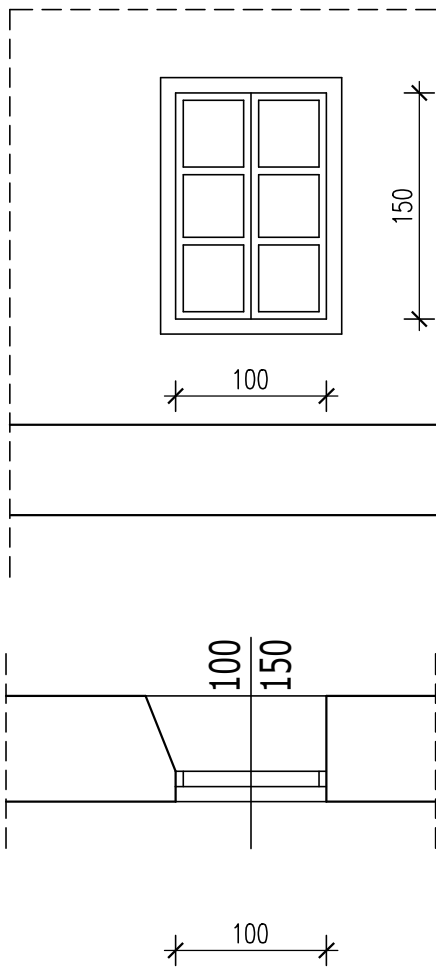

SVE MJERE KONTROLIRATI NA LICU MJESTA

INFO-G d.o.o. za graditeljstvo i informatiku OIB: 17371898479 10 000 ZAGREB, D. SVETICE 83B URED: VLAŠKA 126	NARUČITELJ:	ŽUPA NAŠAŠČA SVETOG KRIŽA RASINJA Baruna Inkeya 8, 48312 Rasinja OIB: 34821800585		
	GRAĐEVINA:	CRKVA NAŠAŠČA SV. KRIŽA U RASINJI		
PROJEKTANT: Ivan Foretić, dipl. ing. arh., A4139 	LOKACIJA:	Baruna Inkeya 6, 48312 Rasinja k.č. 2950, k.o. Rasinja		
	RAZINA:	ARHITEKTONSKI PROJEKT - SNIMKA POSTOJEĆEG STANJA		
	SADRŽAJ:	DETALJ 3		
	ZOP:	2024-1127	DATUM: rujan, 2025.	BROJ NACRTA: 12
	BR. PROJEKTA:	2024-1127-A	MJERILO: 1:50	

D-4

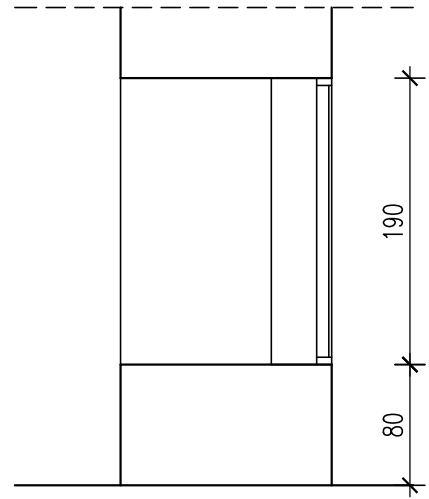
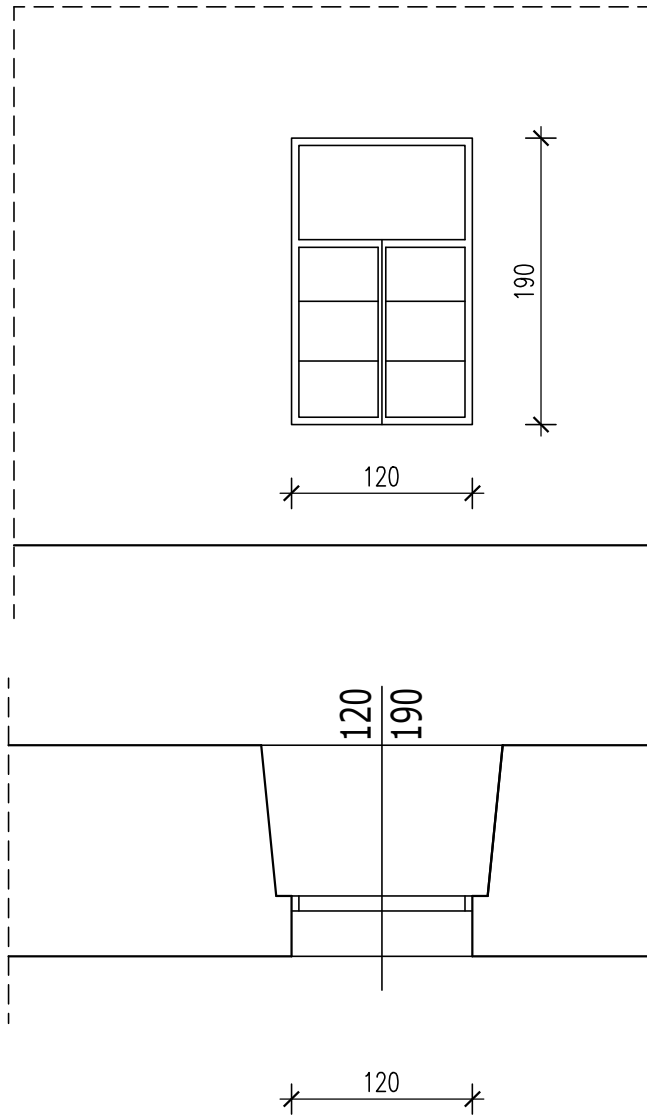

SVE MJERE KONTROLIRATI NA LICU MJESTA

INFO-G d.o.o. za graditeljstvo i informatiku OIB: 17371898479 10 000 ZAGREB, D. SVETICE 83B URED: VLAŠKA 126	NARUČITELJ:	ŽUPA NAŠAŠĆA SVETOG KRIŽA RASINJA Baruna Inkeya 8, 48312 Rasinja OIB: 34821800585			
	GRAĐEVINA:	CRKVA NAŠAŠĆA SV. KRIŽA U RASINJI			
PROJEKTANT: Ivan Foretić, dipl. ing. arh., A4139 	LOKACIJA:	Baruna Inkeya 6, 48312 Rasinja k.č. 2950, k.o. Rasinja			
	RAZINA:	ARHITEKTONSKI PROJEKT - SNIMKA POSTOJEĆEG STANJA			
	SADRŽAJ:	DETALJ 4			
	ZOP:	2024-1127	DATUM:	rujan, 2025.	BROJ NACRTA: 13
	BR. PROJEKTA:	2024-1127-A	MJERILO:	1:50	

D-5

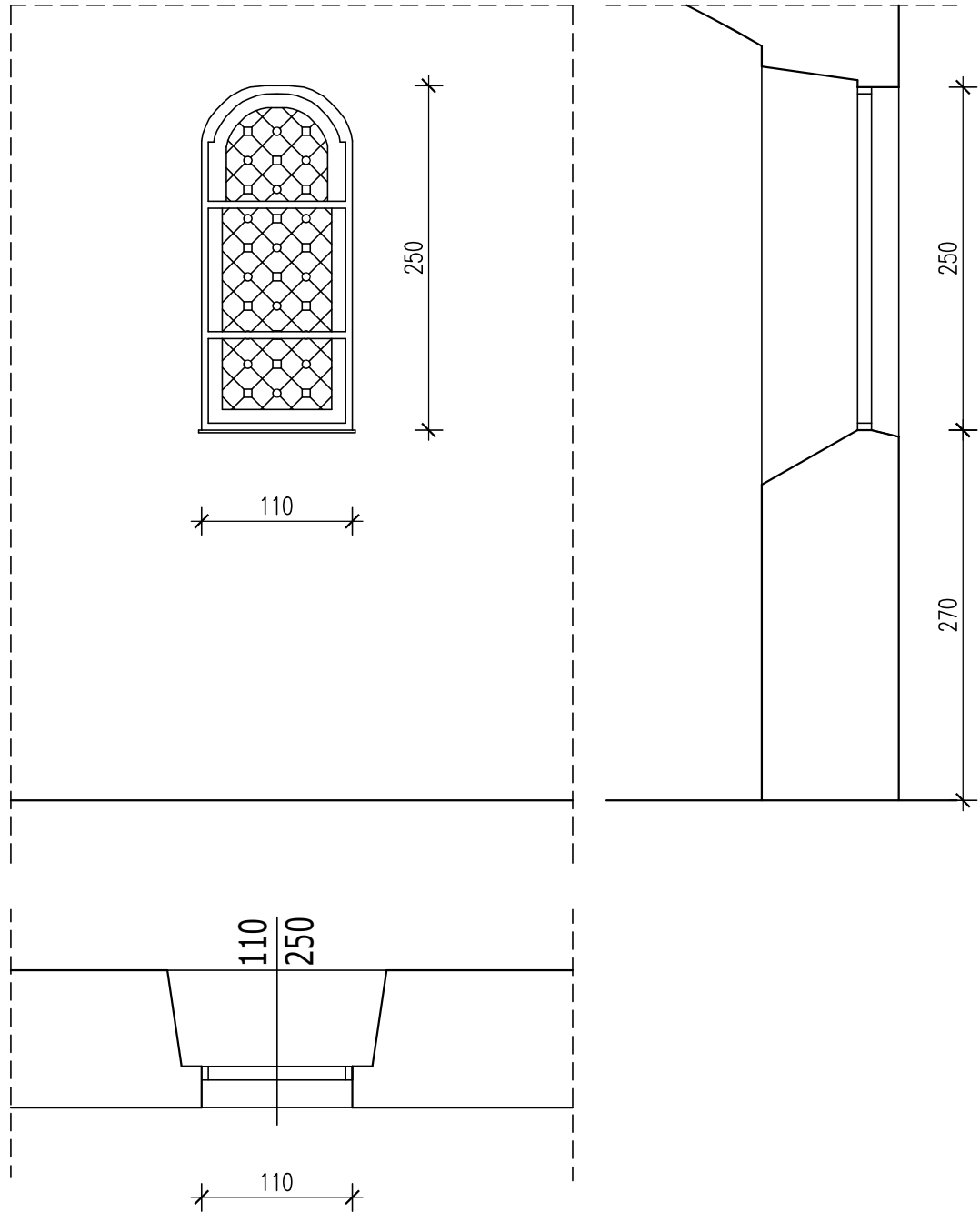

SVE MJERE KONTROLIRATI NA LICU MJESTA

INFO-G d.o.o. za graditeljstvo i informatiku OIB: 17371898479 10 000 ZAGREB, D. SVETICE 83B URED: VLAŠKA 126	NARUČITELJ:	ŽUPA NAŠAŠČA SVETOG KRIŽA RASINJA Baruna Inkeya 8, 48312 Rasinja OIB: 34821800585		
	GRAĐEVINA:	CRKVA NAŠAŠČA SV. KRIŽA U RASINJI		
PROJEKTANT: Ivan Foretić, dipl. ing. arh., A4139 	LOKACIJA:	Baruna Inkeya 6, 48312 Rasinja k.č. 2950, k.o. Rasinja		
	RAZINA:	ARHITEKTONSKI PROJEKT - SNIMKA POSTOJEĆEG STANJA		
	SADRŽAJ:	DETALJ 5		
	ZOP:	2024-1127	DATUM: rujan, 2025.	BROJ NACRTA: 14
	BR. PROJEKTA:	2024-1127-A	MJERILO: 1:50	

D-6

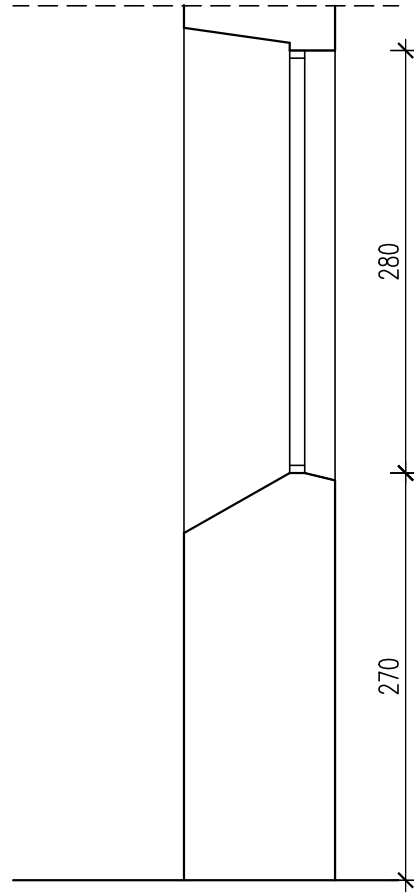
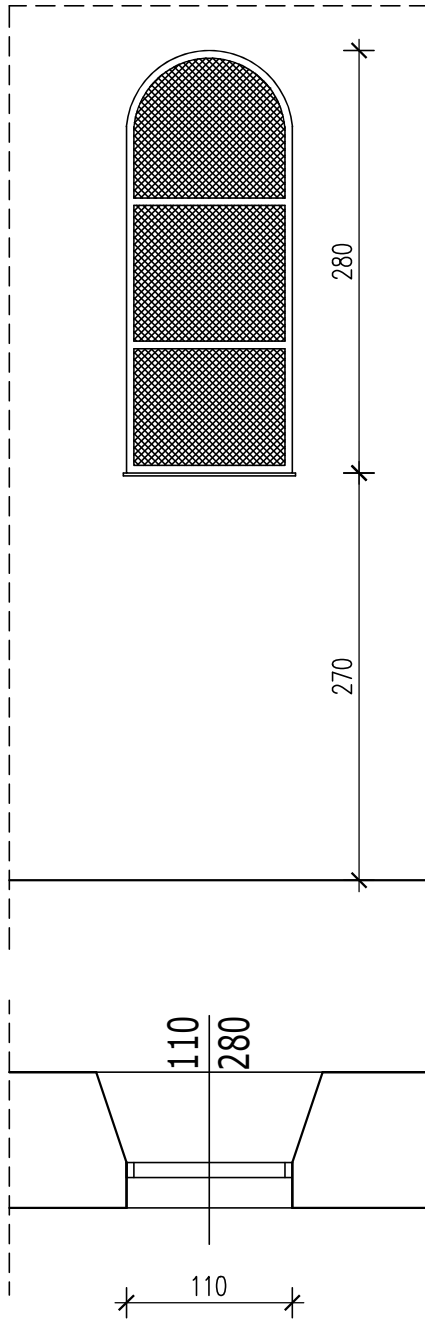

SVE MJERE KONTROLIRATI NA LICU MJESTA

INFO-G d.o.o. za graditeljstvo i informatiku OIB: 17371898479 10 000 ZAGREB, D. SVETICE 83B URED: VLAŠKA 126	NARUČITELJ:	ŽUPA NAŠAŠĆA SVETOG KRIŽA RASINJA Baruna Inkeya 8, 48312 Rasinja OIB: 34821800585		
	GRAĐEVINA:	CRKVA NAŠAŠĆA SV. KRIŽA U RASINJI		
PROJEKTANT: Ivan Foretić, dipl. ing. arh., A4139 	LOKACIJA:	Baruna Inkeya 6, 48312 Rasinja k.č. 2950, k.o. Rasinja		
	RAZINA:	ARHITEKTONSKI PROJEKT - SNIMKA POSTOJEĆEG STANJA		
	SADRŽAJ:	DETALJ 6		
	ZOP:	2024-1127	DATUM: rujan, 2025.	BROJ NACRTA: 15
	BR. PROJEKTA:	2024-1127-A	MJERILO: 1:50	